

ZAKŁAD KOMUNALNY sp. z o.o.
W JASIENIU
UL. KOLEJOWA 9

TEL.: 068 37 10 849
FAX: 068 37 11 255
AWARIA: 604 975 569

NIP 928-17-88-176 Regon 971255082 e-mail : zk.jasien@post.pl

Projekt Budowlany

Obiekt : Sieć wodociągowa rozdzielcza wraz z przyłączami do budynków nr 29,30,32 i 33 w Świbnej.

Adres : Świbna gm. Jasień

Branża : Instalacyjna

Inwestor : Urząd Miejski

Adres : Jasień ul. XX-lecia 20

STAROSTWO POWIATOWE
W ŻARACH

PROJEKT:

- zagospodarowania terenu
- budowlany

zatwierdzono dnia 01.12.2008 r. w sprawie
podanych w decyzji Nr 319/2008

WBO I 735/12/2008

mgr STAROSTA

Patrycja Kozłowska

Raonowa 10

Budownicwa i Gminny Zarząd

PROJEKTANT

PODPIS

inż. Tomasz TATAREK
mgr inż. Tomasz PEŁKA

inż. Tomasz Tatarek

Upr. projektowa i wykonawcza dla sanitarnych
w zakresie sieci, instalacji i urządzeń sanitarnych
nr ewid. 5200/ZG
Uprawnienia Energetyczne dozeru
GRUPA 1 nr 430/2003 i GRUPA 3 nr 431/2003

Teczka zawiera :

1. Strona tytułowa
2. Opis techniczny
3. Rysunki wykonawcze

Projekt : Przyłącza i sieć wodociągowa - Świbna
Opracowanie : Zakład Komunalny sp. z o. o. w Jasieniu

DECYZJA NR 26/07.

o ustalenie warunków zabudowy.

Na podstawie art. 50 ust. 1, art. 51 ust. 1 pkt. 2 oraz art. 54 Ustawy z dnia 27 marca 2003 r. o planowaniu i zagospodarowaniu przestrzennym (Dz.U. Nr 80 poz. 717 z późniejszymi zmianami) oraz art. 104 KPA (Dz. U. Nr. 98, poz. 1071 z 2000 r. z późn. zm.) po rozpatrzeniu wniosku Zakładu Komunalnego Spółka z o.o. ul. Kolejowa nr 9 w Jasieniu, z dnia 18-10-2007 roku

ustalam lokalizację inwestycji celu publicznego

dla inwestycji polegającej na: rozbudowie sieci wodociągowej rozdzielczej z przyłączami do budynków mieszkalnych nr 29; 30; 32; 33 we wsi Świbna – Kolonia i wpięcie do sieci wodociągowej przy ulicy Żytnej, na działkach zgodnie z załącznikiem graficznym na 6 arkuszach map, oraz załączonym wykazem właścicieli działek.

1. Inwestycja obejmuje:

1.1 Budowę sieci wodociągowej z przyłączami;

- PVC 90 l = 1740 m.,
- PE 40 l = 91 m.,
- PE 32 l = 109 m.

2. Warunki i zasady zagospodarowania terenu i jego zabudowy wynikające z przepisów odrębnych:

2.1 Inwestycję należy wykonać zgodnie z przepisami ustawy z dnia 07-06-2001 roku o zbiorowym zaopatrzeniu w wodę i zbiorowym odprowadzeniu ścieków (Dz.U. z 2001 r. nr 72, poz. 747 z późn. zm.) w szczególności dokonać sprawdzenia projektu pod względem ewentualnych kolizji z istniejącą infrastrukturą podziemną i naziemną, oraz uzgodnić projekt budowlany inwestycji z zarządcą drogi w pasie której będzie realizowana sieć wodociągowa.

2.2 Zgodnie z przepisami ustawy z dnia 23-07-2003 roku o ochronie zabytków i opiece nad zabytkami (Dz.U. z 2003 roku nr 162, poz. 1568) w wypadku odstonięcia w czasie robót ziemnych obiektów zabytkowych lub warstw kulturowych na trasie inwestycji, należy niezwłocznie powiadomić Wojewódzkiego Konserwatora Zabytków lub Burmistrza, celem podjęcia odpowiednich działań zabezpieczających.

STAROSTWO POWIATOWE
w ŻARACH
Al. Wolności 5
68-200 ŻARY

3. Warunki obsługi w zakresie infrastruktury technicznej i komunikacji:

3.1. tereny na trasie przebiegu sieci po zakończonych robotach doprowadzić do stanu pierwotnego

4. Wymagania dotyczące ochrony interesów osób trzecich:

- zgodnie z art. 61 KPA (Dz.U.Nr 98, poz. 1071 – jednolity tekst z 2000 roku,

5. Linie rozgraniczające teren inwestycji oraz inne oznaczenia graficzne zostały przedstawione na mapie sytuacyjno – wysokościowej w skali 1 : 500, stanowiącej załącznik do niniejszej decyzji.

Uzasadnienie

Z wnioskiem o ustalenie lokalizacji inwestycji celu publicznego opisanej w osnowie niniejszej decyzji wystąpił inwestor Gmina Jasień za pośrednictwem Zakładu Komunalnego Spółka z o.o. w Jasieniu. Wniosek zawierał niezbędne elementy które zostały określone w art. 52 ust.2 ustawy o planowaniu i zagospodarowaniu przestrzennym. Zgodnie z wymogami procedury administracyjnej, oraz art. 53 ust. 1 wyżej cytowanej ustawy, właściciele i użytkownicy nieruchomości znajdujących się w sąsiedztwie terenu objętego decyzją, jako strony, zostali powiadomieni na piśmie o wszczęciu postępowania w sprawie wydania decyzji, oraz w drodze obwieszczenia i zwyczajowo przyjęty w Jasieniu. Zamierzenie inwestycyjne Zakładu Komunalnego jest zgodne z warunkami zawartymi w art. 61 ust. 3 wyżej cytowanej ustawy gdyż wnioskowana inwestycja dotyczy obiektów liniowych i urządzeń infrastruktury technicznej. Zgodnie z art. 6 pkt 9 ustawy o gospodarce nieruchomościami, wnioskowana inwestycja jest inwestycją celu publicznego o znaczeniu lokalnym. **Biorąc pod uwagę powyższe okoliczności faktyczne i prawne, orzekam jak w sentencji decyzji.**

Pouczenie

Decyzja o lokalizacji celu publicznego nie rodzi praw do terenu oraz nie narusza prawa własności i uprawnień osób trzecich. Decyzja niniejsza jest ważna do dnia jej wygaszenia odrębną decyzją z powodów określonych w art. 65 ustawy z dnia 27 marca 2003 roku o planowaniu i zagospodarowaniu przestrzennym (Dz.U. z 2003 r. nr 80 poz. 717 z późn. zm.). Wnioskodawcy, który nie uzyska prawa do terenu, nie przysługuje roszczenie o zwrot nakładów poniesionych w związku z otrzymaną decyzją o lokalizacji inwestycji celu publicznego. Od niniejszej decyzji służy prawo wniesienia odwołania do Samorządowego Kolegium Odwoławczego w Zielonej Górze za pośrednictwem Burmistrza Miasta Jasień w terminie 14 dni od daty jej doręczenia lub obwieszczenia. Odwołanie powinno zawierać

STAROSTWO POWIATOWE
w ZARACIU
Aleja Jana Pawła II 5
38-200 ZARY

zarzuty odnoszące się do decyzji, określać istotę i zakres żądania będącego przedmiotem odwołania oraz wskazywać dowody uzasadniające to żądanie.

Uwaga:

Samodzielne funkcje techniczne w budownictwie w zakresie projektowania mogą być wykonywane przez osoby posiadające odpowiednie uprawnienia oraz wpis na listę członków właściwej Izby Samorządu Zawodowego (Dz.U. Nr 5, poz. 42 roku 2000, z późniejszymi zmianami).

A.W.

Otrzymują:

1. Wnioskodawca:
Zakład Komunalny Spółka z o.o.
ul. Kolejowa nr 9, 68 – 320 Jasiień.
2. Starostwo Powiatowe Wydział Budownictwa,
Ochrony Środowiska, Rolnictwa i Leśnictwa
ul. Jana Pawła II nr 5, 68 – 200 Żary.
3. A/a.



z up. BURMISTRZA
Josef Paluch
Józef Paluch
Zastępca Burmistrza

Decyzja jest
30.11.2004
prawomocna

STAROSTWO POWIATOWE
W ŻARACH
Aleja Jana Pawła II 5
68-200 ŻARY

Wykaz właścicieli działek na których została zaprojektowana sieć wodociągowa wraz z przyłączami dla m. Świbna Nr.29,30,32,33 gm. Jasień

LP.	Numer Działki	Nazwa właściciela lub dzierżawcy	Adres
1	2	3	4
1.	287,440/4,441/1, 437/1,450,1246/1, 1249/5, 1248/2	Gmina Jasień	ul. XX – lecia 20 68 – 320 Jasień
2.	1322/3	Polskie Koleje Państwowe Spółka Akcyjna Oddział Gospodarowania Nieruchomościami w Poznaniu	Al. Niepodległości 8 61 – 875 Poznań
3.	173,1250/3	Województwo Lubuskie Zarząd Dróg Wojewódzkich w Zielonej Górze	ul. Niepodległości 32 65 – 042 Ziel. Góra
4.	135/9, 181,189, 191	Państwowe Gospodarstwo Leśne Lasy Państwowe Nadleśnictwo Lubsko	ul. Plater 15 68 – 300 Lubsko
5.	182	Lubuski Zarząd Melioracji i Urządzeń Wodnych	ul. Niepodległości 1 68 – 300 Lubsko
6.	1249/4,1244,	Kowalczyk Wiesław Kowalczyk Danuta	Świbna 29 68 – 320 Jasień
7.	187	Mraczewski Józef Moraczewska Zofia	ul. Kochanowskiego 51/9 ul. Gdańska 5 Warszawa
8.	1249/8	Województwo Lubuskie	Urząd Marszałkowski Województwa Lubuskiego ul. Podgórna 7 65-001 Zielona Góra
9.	1252/1	Zielonogórskie Przedsiębiorstwo Przemysłu Drzewnego „LUBSTAR”	ul. Plater Emilii 7 65 – 395 Ziel. Góra
10.	1252/1	Siwak Dorota Siwak Piotr Dariusz	Świbna 33/2
11.	1252/1	Chaszczevska Elżbieta Chaszczevski Andrzej	Świbna 33/3
12.	1253	Jaśkiewicz Józef Jaśkiewicz Danuta	Świbna 32 68 – 320 Jasień
13.	1247	Rubacha Genowefa	ul. Żarska 75 68-320 Jasień

Za zgodność z oryginałem

podpis



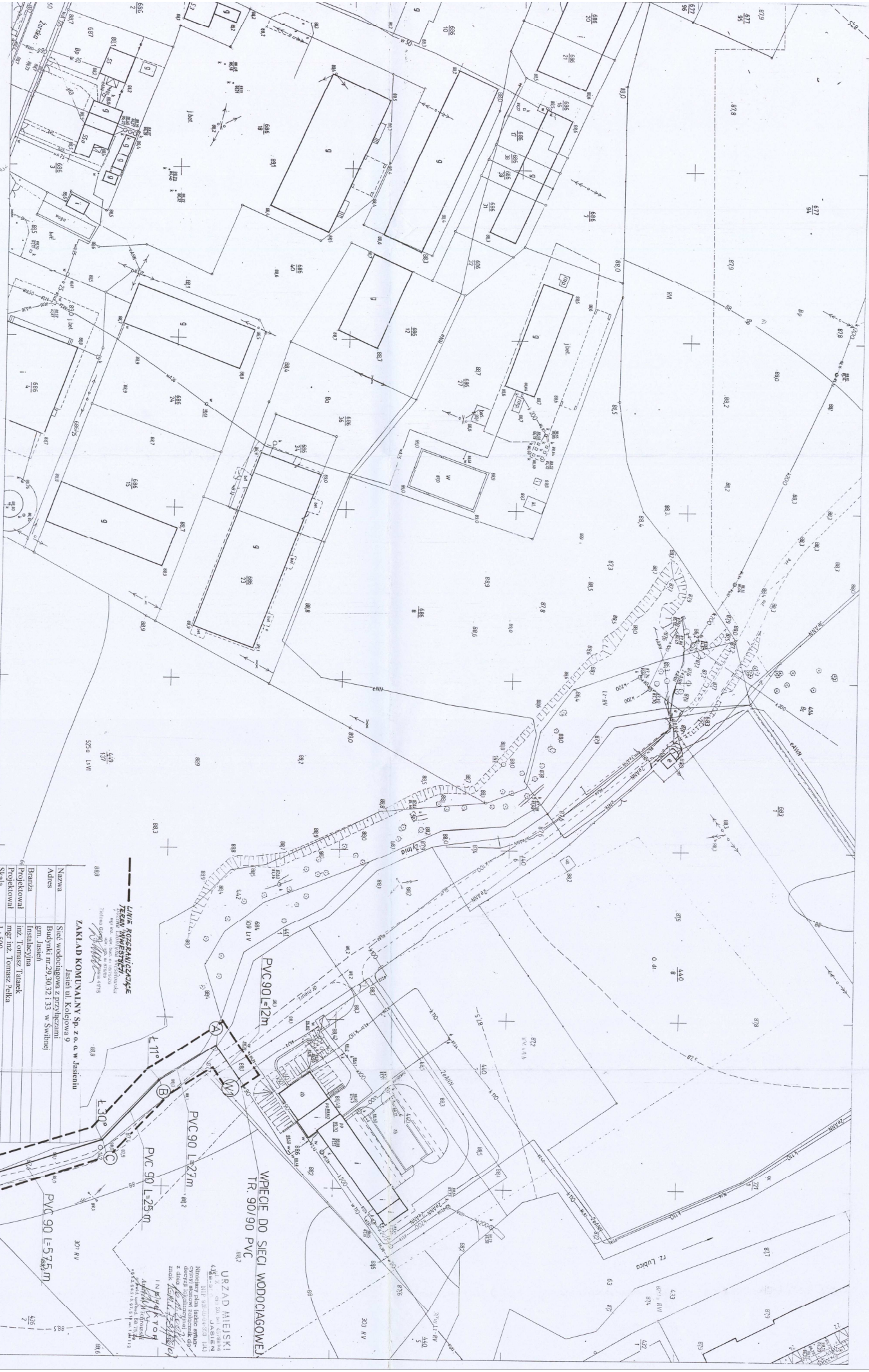

441.111.1912
1:500

MAPA ZASADNICZA
Złożona w 1919 przez
OKRĘGOWE BIURO GEODEZYJNO-KARTOGRAFICZNE
w ZELONIE GÓRZE
PRACOWNIA TERENOWA w LIBERKU

14.34	1912	1921
9711	1912	1921
191		

LINE ROZKŁADOWE
TRZĘSKA WYKONCZYLI
Zielona Góra, ul. Świdnicka 191/5
tel. 071 72 10 00

ZAKŁAD KOMUNALNY Sp. z o.o. w Jastarni
Jastarnia, Kolejowa 9
Adres: Budynek nr 29, 30, 32, 153 w Świdnie
gen. Jasiński
Branża: Instalacyjna
Projektował: inż. Tomasz Litank
Projektował: inż. Tomasz Vekša
Skala: 1:500

Data: 08.06.2007 r.

WPEŁNE DO SIECI WODOCIEGOWEJ
TR. 90/90 PVC

URZĄD MIEJSKI
42-200 Zielona Góra
Niniejszy dokument jest załącznikiem do projektu technicznego, który jest częścią dokumentacji projektowej. Dokumentacja ta jest własnością Urzędu Miejskiego w Zielonej Górze. Wszelkie prawa zastrzeżone.

INŻ. TOMASZ VOKŠ
Archiwizacja i projektowanie

PROJEKTOWY BUDOWLANO-INSTALACYJNY
ul. Świdnicka 191/5
tel. 071 72 10 00
08-2-200
2-4-6-8-10

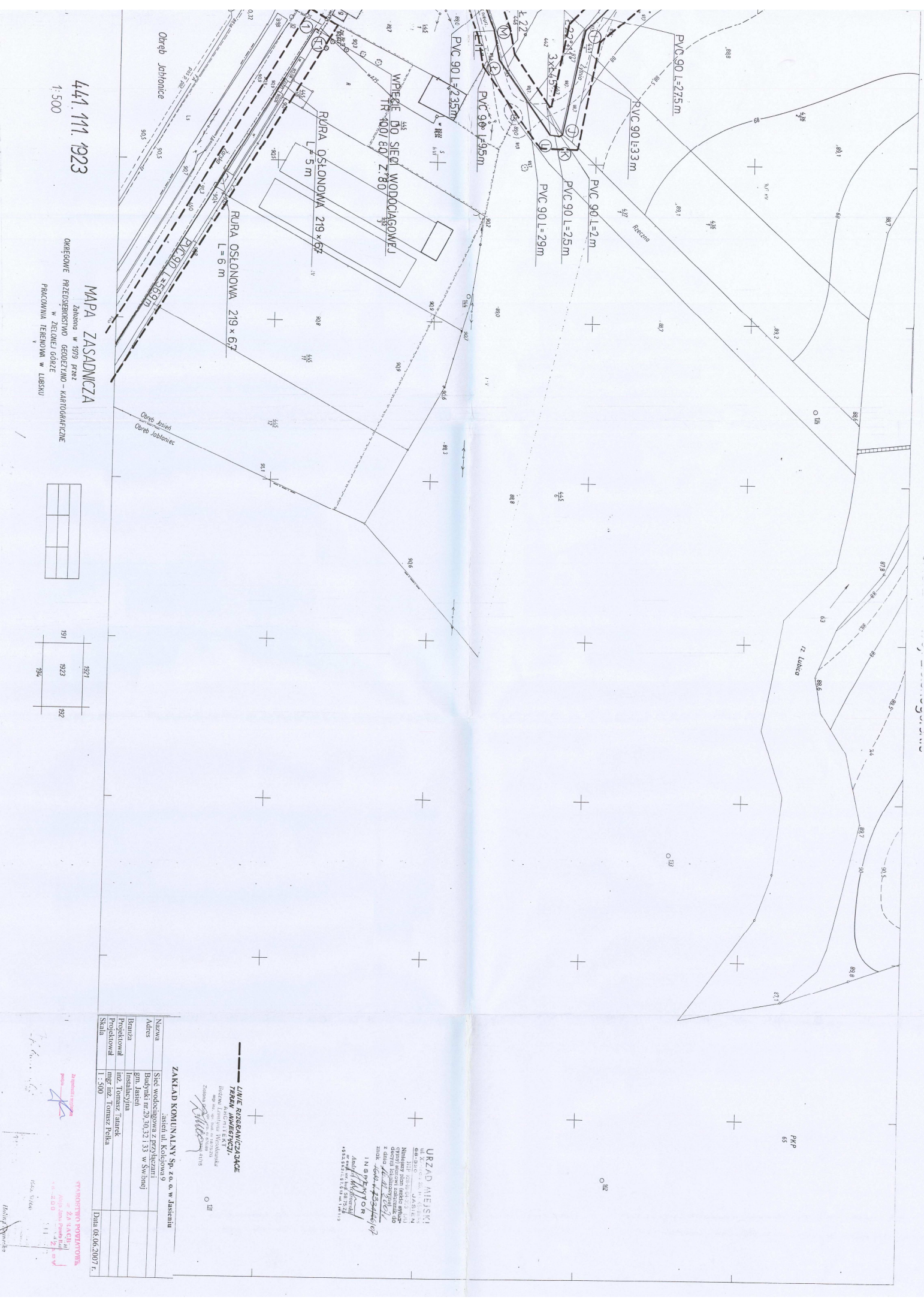

441.111.1923
1:500

MAPA ZASADNICZA
Złożona w 1979 r. przez
OKRĘGOWE PRZEDSIĘBIORSTWO GEODEZYJNO-KARTOGRAFICZNE
w ZIELONEJ GÓRZE
PRACOWNIA TERENOWA w LUBSKU

191	1923	192
196		

Nazwa	
Adres	
Plan	
Projektant	
Skala	

LIWIE RZECZNICTWA
TEREN INWESTYCYJNY
Instytut Inżynierii Wodociągowej
ul. Kilińskiego 9
01-650 Warszawa

ZAKŁAD KOMUNALNY Sp. z o.o. w Jasionie
Jasiona ul. Kilińskiego 9

URZĄD MIEJSKI
ul. X-wieczna 20, 17-100 Jasiona
17-100 Jasiona, ul. X-wieczna 20
Numer projektu: 441.111.1923
Numer planu: 1923
Data: 06.06.2007 r.

18 SPYTYTOR
Inżynier
Data: 06.06.2007 r.

PKP 63

SPYTYTOR
Data: 06.06.2007 r.

DECYZJA

Na podstawie art. 122 ust. 1 pkt 3, art. 127 ust. 5, art. 128, art. 132 ust. 9, art. 135 pkt 3 art. 140 ust. 1 w związku z art. 9 ust. 2 pkt 1 lit. b i art. 5 ustawy z dnia 18 lipca 2001 roku - " PRAWO WODNE " (t. j. Dz. U. z 2005 roku Nr 239, poz. 2019 ze zm.) oraz art. 104 Kodeksu postępowania administracyjnego, po rozpatrzeniu wniosku Gminy Jasień i po przeprowadzeniu postępowania o wydanie pozwolenia wodnoprawnego

o r z e k a m

I. Wydać - Gminie Jasień - pozwolenie wodnoprawne na wykonanie urządzeń wodnych tj. wykonanie przejścia projektowaną siecią wodociagową pod dnem rz. Lubsza w km. 36 + 440 dz. nr 182 we wsi **Świbna** gm. Jasień, o nw. parametrach technicznych:

Przekroczenie - sieć wodociagowa - km. 36 + 440 rz. Lubsza

- szerokość cieku w miejscu przekroczenia – 10,0 m,
- głębokość cieku w miejscu przekroczenia – 0,8 m,
- średnica rurociągu – PCV DN 90 mm,
- rura osłonowa o długości $L = 20$ m i średnicy $\varnothing = 219 \times 6,7$ mm,
- rzędna dna cieku w miejscu przekroczenia – 89,20 m n.p.m.,
- rzędna górnej krawędzi rury osłonowej – 87,70 m n.p.m.,
- głębokość ułożenia pod dnem cieku **$H = 1,50$ m**,
- sposób przekroczenia – przewiert horyzontalny.

STAROSTWO POWIATOWE
w ŻARACH
Aleja Jana Pawła II 5
68-200
ŻARY

II. Zobowiązać użytkownika do :

1. wykonania projektowanego przejścia zgodnie z warunkami zawartymi w dokumentacji projektowej, operacie wodnoprawnym oraz innymi warunkami uzgodnień.
2. prowadzenia robót w sposób nie powodujący ujemnego oddziaływania na swobodny przepływ wody w cieku.
3. wyprofilowania przekopu na cieku w dnie i na skarpach oraz umocnienia dna oraz skarp w przypadku gdy w jakikolwiek sposób dno cieku, skarpy lub umocnienia zostaną naruszone w trakcie robót związanych z przejściem rurociągu przez ciek.
4. oznakowania znakami trwałymi miejsca przejścia rurociągu (np. słupki betonowe usytuowane poza skarpą cieku).

5. utrzymywania wykonanego przejścia w należyтым stanie technicznym poprzez wykonywanie systematycznych przeglądów, konserwacji i napraw.
6. pokrycia ewentualnych szkód osobom trzecim wynikłych podczas prowadzenia prac związanych z budową przejścia rurociągu przez ciek podstawowy.

III. Zastrzec, że :

1. nieprzestrzeganie warunków niniejszego pozwolenia może spowodować jego cofnięcie lub ograniczenie bez prawa do odszkodowania.
2. pozwolenie wygasa, jeżeli nie rozpoczęto wykonywania urządzeń wodnych w terminie 2 lat od dnia, w którym pozwolenie wodnoprawne na wykonanie tych urządzeń stało się ostateczne.
3. pozwolenie wodnoprawne nie rodzi praw do nieruchomości i urządzeń wodnych koniecznych do jego realizacji oraz nie narusza prawa własności i uprawnień osób trzecich przysługujących wobec tych nieruchomości i urządzeń.

Uzasadnienie

Pismem z dnia 11 września 2008 roku nr WBO.II.6223/17/Z/08, zgodnie z art. 61 § 4 Kpa oraz art. 127 ust. 6 Prawa wodnego wszczęto, na wniosek z dnia 8 września 2008 roku Gminy Jasień, postępowanie o wydanie pozwolenia wodnoprawnego.

Zgodnie z art. 9 ust. 2 pkt 1 lit. b Prawa wodnego urządzeniami wodnymi są m. in. rurociągi prowadzone przez wody oraz wały przeciwpowodziowe, w związku z czym na wykonanie przejścia rurociągiem prowadzącym wodę przez rz. Lubsza w km. 36 + 440, Inwestor zobowiązany był do uzyskania pozwolenia wodnoprawnego na wykonanie urządzeń wodnych (art. 122 ust. 1 pkt 3 w związku z art. 9 ust. 2 pkt 1 lit. b i art. 5 Prawa wodnego).

Organ prowadzący postępowanie zawiadomił osoby będące stronami w sprawie, umożliwiając im tym samym czynny udział w toczącym się postępowaniu. W wyznaczonym terminie strony nie wniosły żadnych uwag i zastrzeżeń w przedmiotowej sprawie.

W toku postępowania przeanalizowano załączoną dokumentację (m.in. Operat wodnoprawny wykonany w ZK Jasień oraz uzgodnienie planowanego przedsięwzięcia z dnia 11 stycznia 2007 roku nr Me-31001/2007 z administratorem cieku podstawowego - LZM i UW w Zielonej Górze - Inspektoratem w Lubsku) i ustalono, że planowane wykonanie przejścia rurociągiem pod dnem rz. Lubsza, spełnia stawiane prawem wymogi w związku z tym stwierdzono, że nie ma przeszkód do wydania decyzji w podanym zakresie i na podanych warunkach.

Wobec powyższego orzeczono jak w sentencji.

Od niniejszej decyzji służy stronie odwołanie do Wojewody Lubuskiego w Gorzowie Wlkp. ul. Jagiellończyka 8 za pośrednictwem tut. Starostwa, w terminie czternastu dni od dnia jej otrzymania.

Wydanie przedmiotowego pozwolenia zwolnione jest od opłaty skarbowej - (podstawa prawna art. 7 pkt 2 ustawy z dnia 16 listopada 2006 roku o opłacie skarbowej - Dz. U. nr 225, poz. 1635 z 2006 roku ze zm.).
K.S.



z up. STAROSTY
Patryk Faliński
Naczelnik Wydziału
Budownictwa i Ochrony Środowiska

Otrzymują :

1. Gmina Jasień ul. XX – lecia 20 68 – 320 Jasień + 1 egz. " Operatu... "
2. Regionalny Zarząd Gospodarki Wodnej ul. C. K. Norwida 34 50 - 950 Wrocław 2
3. Lubuski Zarząd Melioracji i Urządzeń Wodnych - Inspektorat - ul. Niepodległości 1
68 - 300 Lubsko
4. a/a + 1 egz. " Operatu... "

STAROSTWO POWIATOWE
w ŻANOWIE
Aleja Jana Pawła II 5
68-200 ŻANÓW

Gorzów Wlkp., dnia 24 października 2007

ŚR.III.M.Bie.6630-1/229/07

**Burmistrz Miasta i Gminy
Jasień
ul. XX - lecia 20
68 – 320 Jasień**

Na podstawie art. 51 ust. 1 pkt 2 oraz art. 51 ust. 3 pkt 3 lit. a ustawy z dnia 27 kwietnia 2001r. Prawo ochrony środowiska /Dz.U.Nr 62 poz.627 ze zmianami/, nawiązując do pisma Burmistrza Miasta i Gminy Jasień, znak: IGM.II.7633/06/07 z dnia 27 września 2007r. po przeanalizowaniu wniosku o wydanie decyzji o środowiskowych uwarunkowaniach złożonego przez Zakład Komunalny sp. z o. o w Jasieniu, wyrażam opinię, że dla przedsięwzięcia polegającego na budowie sieci wodociągowej wraz z przyłączami dla m. Świbna Nr. 29, 30, 32, 33 gm. Jasień, **nie istnieje konieczność sporządzenia raportu o oddziaływaniu na środowisko.**

Jednocześnie informuję, że w przedmiotowym przypadku nie zachodzą szczegółowe uwarunkowania zawarte w § 5 rozporządzenia Rady Ministrów z dnia 9 listopada 2004r. w sprawie określenia rodzajów przedsięwzięć mogących znacząco oddziaływać na środowisko oraz szczegółowych uwarunkowań związanych z kwalifikowaniem przedsięwzięcia do sporządzenia raportu o oddziaływaniu na środowisko /Dz.U.Nr 257 poz.2573 ze zmianami/. Tym samym kierując się wymogiem art. 51 ust. 2 Prawa ochrony środowiska, należy stwierdzić, że **raport o oddziaływaniu na środowisko nie jest wymagany.**

STAROSTWO POWIATOWE
w ŻARACH
Aleja Jana Pawła II 5
68-200 ŻARY

WOJEWÓDZKI
KONSERWATOR PRZYRODY

Adam Ignaciak

Do wiadomości:

1. Pozostałe strony wyznaczone zgodnie z art. 28 k.p.a
2. a/a

Za zgodność z oryginałem
podpis _____

Wykaz właścicieli działek na których została zaprojektowana sieć wodociągowa wraz z przyłączami dla m. Świbna Nr.29,30,32,33 gm. Jasień

LP.	Numer Działki	Nazwa właściciela lub dzierżawcy	Adres
1	2	3	4
1.	287,440/4,441/1, 437/1,450,1246/1, 1249/5, 1248/2	Gmina Jasień	ul. XX – lecia 20 68 – 320 Jasień
2.	1322/3	Polskie Koleje Państwowe Spółka Akcyjna Oddział Gospodarowania Nieruchomościami w Poznaniu	Al. Niepodległości 8 61 – 875 Poznań
3.	173,1250/3	Województwo Lubuskie Zarząd Dróg Wojewódzkich w Zielonej Górze	ul. Niepodległości 32 65 – 042 Ziel. Góra
4.	135/9, 181,189, 191	Państwowe Gospodarstwo Leśne Lasy Państwowe Nadleśnictwo Lubsko	ul. Plater 15 68 – 300 Lubsko
5.	182	Lubuski Zarząd Melioracji i Urządzeń Wodnych	ul. Niepodległości 1 68 – 300 Lubsko
6.	1249/4,1244,	Kowalczyk Wiesław Kowalczyk Danuta	Świbna 29 68 – 320 Jasień
7.	187	Mraczewski Józef Moraczewska Zofia	ul. Kochanowskiego 51/9 ul. Gdańska 5 Warszawa
8.	1249/8	Województwo Lubuskie	Urząd Marszałkowski Województwa Lubuskiego ul. Podgórna 7 65-001 Zielona Góra
9.	1252/1	Zielonogórskie Przedsiębiorstwo Przemysłu Drzewnego „LUBSTAR”	ul. Plater Emilii 7 65 – 395 Ziel. Góra
10.	1252/1	Siwak Dorota Siwak Piotr Dariusz	Świbna 33/2
11.	1252/1	Chaszczevska Elżbieta Chaszczevski Andrzej	Świbna 33/3
12.	1253	Jaśkiewicz Józef Jaśkiewicz Danuta	Świbna 32 68 – 320 Jasień
13.	1247	Rubacha Genowefa	ul. Żarska 75 68-320 Jasień

Za zgodność z oryginałem

podpis



Wpł. 07.n. 07

Znak sprawy: IGM.II.7633/06/07

Jasień, 05.11.2007r.

DECYZJA

Na podstawie art. 105 § 1 i 2 ustawy z dnia 14 czerwca 1960r. Kodeks Postępowania Administracyjnego (tekst jednolity Dz. U. z 2000r. nr 98 poz. 1071 ze zm.)

umarza się postępowanie

w sprawie wydania decyzji o środowiskowych uwarunkowaniach zgody na realizację przedsięwzięcia polegającego na budowie sieci wodociągowej wraz z przyłączeniami dla miejscowości Świbna nr 29,30,32,33 gm. Jasień.

Uzasadnienie

W dniu 23.08.2007r. do Urzędu Miejskiego w Jasieniu wpłynął wniosek o wydanie decyzji o środowiskowych uwarunkowaniach zgody na realizację przedsięwzięcia polegającego na budowie sieci wodociągowej wraz z przyłączeniami dla miejscowości Świbna nr 29,30,32,33 gm. Jasień.

Zgodnie z art. 51 ust. 8 ustawy z dnia 27 kwietnia 2001r. Prawo ochrony środowiska (Dz. U. nr 129 poz. 902 ze zm.) oraz z § 3 ust. 1 pkt. 63 („kanały odkryte lub rurociągi, służące do przesyłania wody, z wyłączeniem przyłączy doprowadzających wodę do budynków”) rozporządzenia Rady Ministrów z dnia 09.11.2004r. w sprawie określenia rodzajów przedsięwzięć mogących znacząco oddziaływać na środowisko oraz szczegółowych uwarunkowań związanych z kwalifikowaniem przedsięwzięcia do sporządzania raportu o oddziaływaniu na środowisko (Dz. U. nr 257, poz. 2573 ze zm.) Burmistrz Miasta Jasień zakwalifikował przedsięwzięcie do mogących znacząco oddziaływać na środowisko, dla którego może być wymagane sporządzenie raportu oddziaływania na środowisko.

W dniu 20.09.2007r. (po uzupełnieniu i poprawieniu wniosku przez Inwestora), organ wszczął postępowanie administracyjne w sprawie wydania decyzji o środowiskowych uwarunkowaniach zgody na realizację przedsięwzięcia i jednocześnie zwrócił się do Państwowego Powiatowego Inspektora Sanitarnego oraz Wojewody Lubuskiego o wydanie opinii dotyczącej konieczności sporządzania raportu oddziaływania na środowisko inwestycji będącej przedmiotem tego postępowania.

Za zgodność z oryginałem
podpis

Pismem z dnia 03.10.2007r., znak 811-NZ-771-/R/472/07 Państwowy Powiatowy inspektor Sanitarny w Żarach mając na względzie wymogi higieniczne i zdrowotne nie wniósł o sporządzenie raportu oddziaływania na środowisko.

Również Wojewoda Lubuski pismem z dnia 24.10.2007r., znak ŚR.III.M.Bie.6630-1/229/07 stwierdził, iż dla przedmiotowej inwestycji sporządzenie raportu o oddziaływaniu na środowisko nie jest konieczne.

W związku z wejściem w życie rozporządzenia Rady Ministrów z dnia 21 sierpnia 2007r. zmieniającego rozporządzenie w sprawie określenia rodzajów przedsięwzięć mogących znacząco oddziaływać na środowisko oraz szczegółowych uwarunkowań związanych z kwalifikowaniem przedsięwzięcia do sporządzania raportu o oddziaływaniu na środowisko, dnia 11.10.2007r. do Urzędu Miejskiego w Jasieniu wpłynął wniosek Inwestora – Zakładu Komunalnego w Jasieniu, z prośbą o wycofanie wniosku o wydanie decyzji o środowiskowych uwarunkowaniach zgody na realizację przedsięwzięcia, polegającego na budowie wodociągu wraz z przyłączeniami dla miejscowości Świbna nr 29,30,32,33 gm. Jasień, gdyż zgodnie z nowym brzmieniem § 3 ust.1 pkt. 63 („kanały odkryte lub rurociągi wodociągowe magistralne do przesyłania wody oraz przewody wodociągowe magistralne doprowadzające wodę od stacji uzdatniania do przewodów wodociągowych rozdzielczych”) wszczęte postępowanie w sprawie oceny oddziaływania na środowisko dla przedsięwzięcia, które zgodnie z obecnymi przepisami nie podlega przedmiotowej procedurze, stało się bezprzedmiotowe i w efekcie należy je umorzyć.

Budowa wodociągu wraz z przyłączeniami dla miejscowości Świbna nr 29,30,32,33 gm. Jasień, zgodnie z obowiązującymi aktualnie przepisami, nie jest przedsięwzięciem mogąącym znacząco oddziaływać na środowisko, w związku z czym nie wymaga uzyskania decyzji o środowiskowych uwarunkowaniach.

Art. 105 § 1 Kodeksu Postępowania Administracyjnego mówi, że w momencie gdy postępowanie z jakiegokolwiek przyczyny stało się bezprzedmiotowe, organ administracji publicznej wyda decyzję o umorzeniu postępowania.

Wobec powyższego postanowiono jak w sentencji.

Za zgodność z oryginałem
podpis _____



POUCZENIE

Na postanowienie niniejsze służy stronie prawo wniesienia odwołania do Samorządowego Kolegium Odwoławczego w Zielonej Górze za pośrednictwem Burmistrza Miasta Jasień w terminie 14 dni od daty jego otrzymania.



BURMISTRZ/
Helena Sugaś
Helena Sugaś

Otrzymują:

1. Zakład Komunalny Sp. z o.o. w Jasieniu
2. Wojewoda Lubuski, ul. Jagiellończyka 8, 66-400 Gorzów Wlkp.
3. Państwowy Powiatowy Inspektor Sanitarny, ul. Podchorążych 23a, 68-200 Żary
4. Strony postępowania wg rozdzielnika
5. a/a

STAROSTWO POWIATOWE
w ŻARACH
Aleja Jana Pawła II 5
68-200 ŻARY

Za zgodność z oryginałem
podpis _____

A handwritten signature in blue ink is written over the line provided for the signature.

Rozdzielnik:

1. Polskie Koleje Państwowe Spółka Akcyjna
Oddział Gospodarowania Nieruchomościami w Poznaniu
Al. Niepodległości 8, 61-875 Poznań
2. Zarząd Dróg Wojewódzkich
ul. Niepodległości 32, 65-042 Zielona Góra
3. Lasy Państwowe Nadleśnictwo Lubsko
ul. Plater 15, 68-300 Lubsko
4. Lubuski Zarząd Melioracji i Urządzeń Wodnych
ul. Ptasia 2b, 65-514 Zielona Góra
5. Kowalczyk Danuta i Wiesław
Świbna 29, 68-320 Jasień
6. Moraczewski Józef
ul. Kochanowskiego 51, 01-846 Warszawa
7. Moraczewska Zofia
ul. Gdańska 5, 01-846 Warszawa
8. Zielonogórskie Przedsiębiorstwo Przemysłu Drzewnego „LUBTAR”
ul. Plater Emilii 7, 65 – 395 Zielona Góra
9. Siwak Dorota i Piotr
Świbna 33/2, 68-320 Jasień
10. Chaszczewscy Elżbieta i Andrzej
Świbna 33/3, 68-320 Jasień
11. Jaśkiewicz Danuta i Józef
Świbna 32, 68-320 Jasień
12. Rubacha Genowefa
ul. Żarska 75, 68-320 Jasień
13. Urząd Marszałkowski Województwa Lubuskiego
ul. Podgórna 7, 65-001 Zielona Góra

STAROSTWO POWIATOWE
w ŻARCU
Aleja Jana Pawła II 5
68-200 ŻARY

Za zgodność z oryginałem
podpis 

Jasień dnia 2007-01-05

Nasz znak :IGM.V – 7339/1/07

POSTANOWIENIE

Na podstawie art.106 § 5 kodeksu postępowania administracyjnego (Dz.U. Nr 9 poz.26 z 1980r. z póź. zm.) po zapoznaniu się z planem projektowanego przyłącza wodociągowego zasilającego budynki mieszkalne nr 29 i 30 położone w obrębie wsi Świbna gmina Jasień,

postanawiam

uzgodnić pozytywnie plan projektowanego przebiegu przyłącza wodociągowego dla budynków mieszkalnych nr 29 i 30 przez działkę nr 440/4 położonej w obrębie wsi Świbna gmina Jasień będącą naszą własnością.

UZASADNIENIE

Na podstawie art. 107 § 4 kpa odstąpiono od uzasadnienia postanowienia, gdyż uwzględnia żądanie strony w całości.

POUCZENIE

Od niniejszego postanowienia służy stronie zażalenie do Samorządowego Kolegium Odwoławczego w Zielonej Górze za pośrednictwem Urzędu Miejskiego w Jasieniu w terminie 7 dni od daty doręczenia (art.141 § 2 kpa).

Otrzymują :

1. Zakład Komunalny Spółka z o.o.
ul. Kolejowa nr 9
68 – 320 Jasień.
2. A/a.

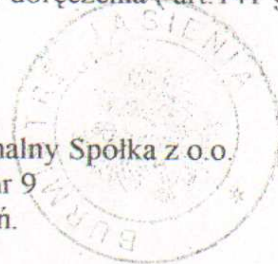

STAROSTWO POWIATOWE
w ŻARACH
Aleja Jana Pawła II 5
68-200 ŻARY

Z-CA BURMISTRZA

Josef Paluch
Józef Paluch

Za zgodność z oryginałem
podpis *J.P.*

ZAPINIOWANO POZYTYWNE
~~NEGATYWNE~~
 przy piśmie Nr IGM.V.7332/1107
 z dnia 05.01.2007 r.
 podpis *[Signature]*

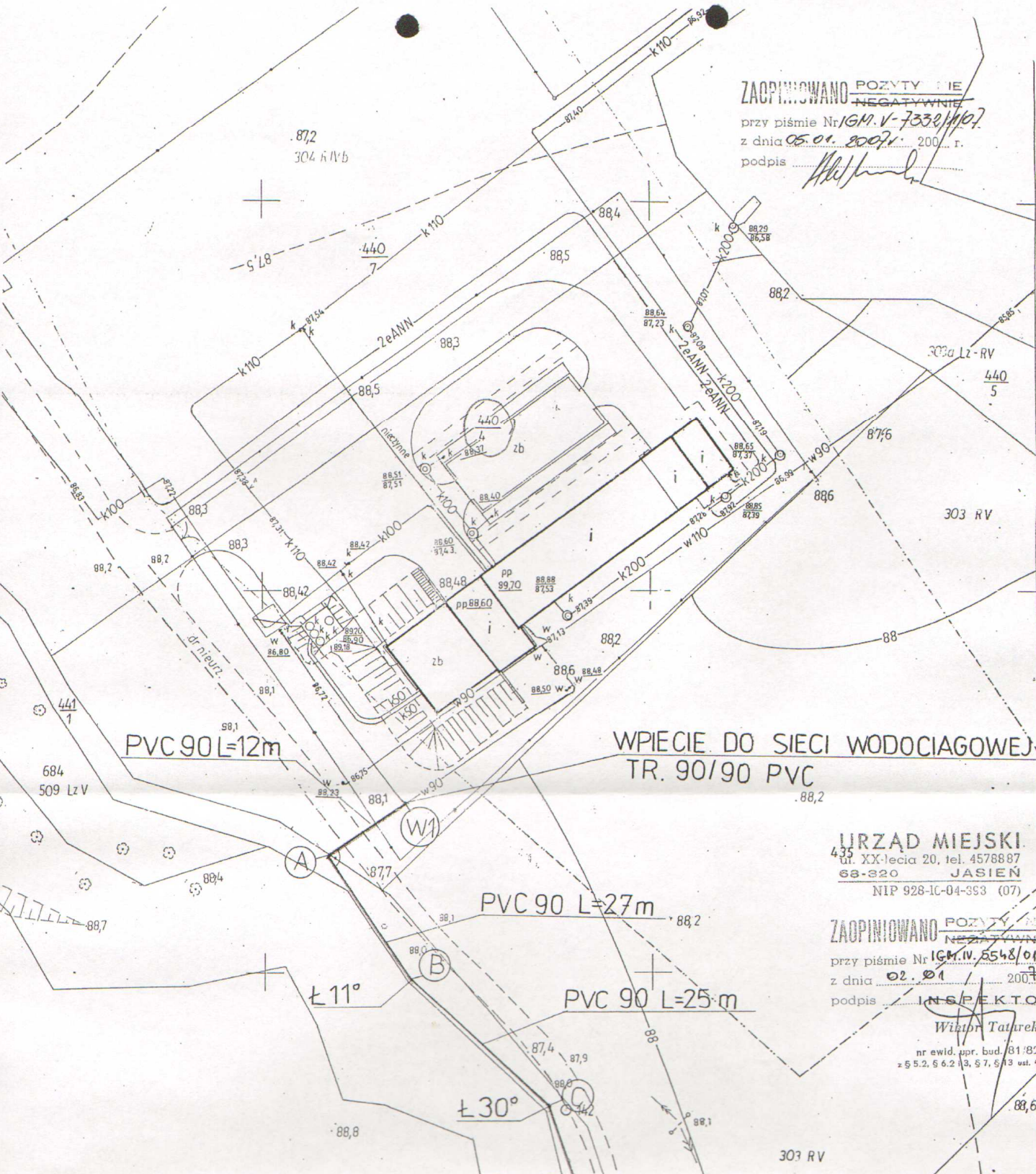

WPIECIE DO SIECI WODOCIAGOWEJ
 TR. 90/90 PVC

URZĄD MIEJSKI
 ul. XX-lecia 20, tel. 4578887
 63-320 JASIEŃ
 NIP 928-10-04-963 (07)

ZAPINIOWANO POZYTYWNE
~~NEGATYWNE~~
 przy piśmie Nr IGM.V.5548/01/2007
 z dnia 02.01 2007 r.
 podpis **INSPEKTOR**
Witold Taturek
 nr ewid. ppr. bud. 81/82 Zg
 z 5.2.5.2.13, 5.7, 5.13 ust. 4 pkt 1 i 2

ZAKŁAD KOMUNALNY Sp. z o. o. w Jasieniu
 Jasień ul. Kolejowa 9

Przyłącze wodociągowe	
Budynki nr.29 i 30 w Świbnej gm. Jasień	
Instalacyjna	
wał inż. Tomasz Tatarek	
wał mgr inż. Tomasz Pełka	
1:500	Data 08.09.2006 r.

STARSZYSTWA POWIATOWA
 w ZARZĄDZACH
 Aleja Jana Pawła II 5
 63-200 ZARY

WYDZIAŁ WYMIAROWANIA W ZARZĄDZACH
 ul. XX-lecia 20, tel. 4578887
 63-320 JASIEŃ
 NIP 928-10-04-963 (07)
 1545 32106
 17.11.2007
Halina Sarniecka

Za zgodność z projektem
 podpis *[Signature]*

DECYZJA

Na podstawie art. 39 ust 3 ustawy z dnia 21 marca 1985 r. o drogach publicznych (tekst jednolity Dz.U. z 2004 r. Nr 204 , poz. 2086) i art.104 ustawy z dnia 14 czerwca 1960 r. kodeks postępowania administracyjnego (tekst jednolity Dz.U. z 2000 r Nr 98 poz. 1071) po rozpatrzeniu wniosku z dnia 29.12.2006 r. złożonego przez : Zakładu Komunalnego w Jasieniu ul. Kolejowa 9 68 – 320 Jasień dotyczącego uzgodnienia projektowanego przebiegu przyłącza wodociągowego do budynków mieszkalnych w miejscowości Świbna gmina Jasień.

ZEZWALA SIĘ

na usytuowanie w pasie drogi będącej własnością gminy Jasień w obrębie Jasień działka nr 441/1; 437/1; 450; oraz działki nr 287 w obrębie Jabłońca – projektowanego przyłącza wodociągowego do budynków mieszkalnych w miejscowości Świbna z zachowaniem następujących warunków:

1. Projektowane w pasie drogowym przyłącze wodociągowe należy wykonać zgodnie z przedłożonym planem sytuacyjnym.
2. Roboty ziemne w miejscach kolizji z istniejącym uzbrojeniem wykonać ręcznie.
3. Służba drogowa nie ponosi odpowiedzialności za uszkodzenia urządzeń obcych znajdujących się w pasie drogowym.
4. Inwestor zobowiązany jest opracować i zatwierdzić zgodnie z obowiązującymi przepisami projektu organizacji ruchu na czas trwania robót w pasie drogowym.
5. Roboty należy prowadzić w pasie o szerokości do 3.00 m zabrania się ograniczania ruchu , składowanie urobku, materiałów lub pracy sprzętu na drugiej połowie pasa drogi.

UZASADNIENIE

Na podstawie art.107 K.p.a. odstępuje się od uzasadnienia gdyż decyzja w całości uwzględnia żądanie strony.

Zezwolenie zarządcy drogi wyrażone w niniejszej decyzji nie jest równoznaczne z pozwoleniem na prowadzenie robót w pasie drogowym, o które inwestor lub upelnomocniony wykonawca powinien wystąpić do Urzędu Miejskiego w Jasieniu ul XX - lecia w Jasieniu w trybie i na warunkach określonych w ustawie z dnia 21 marca 1985 r. o drogach publicznych (tekst jednolity Dz.U. z 2004 r. Nr 204 , poz. 2086) W zezwoleniu tym, na podstawie art. 40 ust.1, ust.2 pkt.2, ust.3,5,11,13,13a ustawy zostaną naliczone opłaty : opłata za umieszczenie w pasie drogowym urządzenia będącego przedmiotem niniejszego zezwolenia oraz opłaty za zajęcie pasa drogowego, za okres prowadzenia robót w pasie drogowym.

Niniejsza decyzja wywołuje skutki prawne pod warunkiem uzyskania pozwolenia na budowę lub gdy przepisy prawa budowlanego przewidują zgłoszenie właściwemu organowi Nadzoru Budowlanego.

POŁUCZENIE

Od niniejszej decyzji stronie służy odwołanie do Samorządowego Kolegium Odwoławczego w Zielonej Górze za pośrednictwem Burmistrza Miasta Jasienia w terminie 14 dni od jej otrzymania (art.129 § 2 K.p.a.).

Otrzymują:

1. Zakład Komunalny Sp. z o.o.
ul. Kolejowa 9
68 – 320 Jasień
2. a/a

Z-CĄ BURMISTRZA
Josef Paluch
Józef Paluch

STAROSTWO POWIATOWE
w ZARACH
Aleja Jana Pawła II 5
68-200 ZARY

Za zgodność z oryginałem
podpis _____



ZAŁĄCZNIK NR 1

Do decyzji nr IGM.IV.5548/01/2007

Do wydania przez Burmistrza Miasta Jasienia decyzji zezwalającej na wejście z robotami w pas drogowy należy opracować i dostarczyć materiały zgodnie z wymogami rozporządzenia Rady Ministrów : z dnia 24.01.1986 r w sprawie wykonania niektórych przepisów Ustawy o drogach publicznych (Dz.U Nr 6 poz 33 z późniejszymi zmianami) oraz rozporządzeniem Ministra Transportu i Gospodarki Morskiej z dnia 26.10.2000 r w sprawie szczególnych warunków zarządzania ruchem na drogach (Dz.U. Nr 90, poz.1006 z późniejszymi zmianami) czyli:

1. Kopię pozwolenia lub zgłoszenia na budowę pn. Przyłącza wodociągowego do budynków mieszkalnych w miejscowości Świbna gmina Jasień.
2. Zatwierdzony przez Burmistrza Miasta Jasienia projekt organizacji ruchu i oznakowania robót – 2 egz. (na projekcie wyraźnie zaznaczyć pas zieleni oraz nanieść istniejące oznakowanie)
3. Na planie sytuacyjnym zaznaczyć granice własności gruntów.
4. Wniosek – wzór formularz w załączniku.
5. Przy uzgadnianiu projektu tymczasowej organizacji ruchu oraz przy występowaniu o zajęcie pasa drogowego na czas prowadzenia robót należy podać nr poprzedniej Decyzji.

STAROSTWO POWIATOWE
w ŻARACH
Aleja Jana Pawła II 5
68-200 ŻARY

Za zgodność z oryginałem
podpis 



Oddział Gospodarowania Nieruchomościami
w Poznaniu

Siedziba Oddziału
Al. Niepodległości 8
61-875 Poznań
tel. :(0-x -61) 63-33-171
fax :(0-x- 61) 63-31-013
e-mail: n1poz@pkp.pl
www.pkp.pl

N13- 655-3/2007

Poznań 19.01.2007 r.

Zakład Komunalny Sp. z o.o.
w Jasieniu
ul. Kolejowa 9
68 – 320 Jasień

W odpowiedzi na pismo z dnia 29.11.2006r. w sprawie wyrażenia zgody na lokalizację wodociągu na działce nr 1322/3 zasilającego budynki nr 29 i 30 w Świbnej , PKP S.A. Oddział Gospodarowania Nieruchomościami w Poznaniu Wydział Geodezji i Regulowania Stanów Prawnych Nieruchomości informuje że w/w zgoda zostanie wydana po wcześniejszym uzgodnieniu projektu budowy wodociągu po terenie PKP w Kolejowym Zespole Uzgadniania Dokumentacji Projektowej tutejszym Oddziale . Projekt należy wykonać na aktualnej mapie do celów projektowych i dokładnie go opisać .

Sprawę prowadzi:

Marian Kosiński

SPRACJALISTA

tel. (061) 333-16-19

NACZELNIK
Wydziału Geodezji i Regulowania
Stanów Prawnych Nieruchomości

inż. Iwona Szańkiewicz

STAROSTWO POWIATOWE

KARACH

Al. Jana Pawła II 5

68-200

ŻARY

Za zgodność z oryginałem
podpis *[Signature]*

KRS 0000019193 Sąd Rejonowy
dla m.st. W-wy – XII Wydz. Gosp.
REGON 000 126 801-03726
NIP 525-000-02-51
Kapitał zakładowy Spółki: 10 150 715 600 zł
w całości wpłacony

Siedziba Spółki
ul. Szczęśliwicka 62
00-973 Warszawa
ISO 90012000
Certyfikat PCBC S.A.
Nr 1300/1/2004



LUBUSKI ZARZĄD MELIORACJI
I URZĄDZEŃ WODNYCH
w Zielonej Górze (2)
INSPEKTORAT w LUBSKU
68-300 Lubsko, ul. Niepodległości 1
tel./fax (068) 457 21 91

Zakład Komunalny Sp. z o.o.

ul. Kolejowa 9

68-320 Jasień

Nasz znak: Me-3101//2007

Lubsko, dnia 2007-01-11.

Sprawa: Uzgodnienia przyłącza wodociągowego zasilającego budynki nr 29 i 30 w miejscowości Świbna.

Lubuski Zarząd Melioracji i Urządzeń Wodnych w Zielonej Górze Inspektorat w Lubsku, po zapoznaniu się z projektem „Przyłącza wodociągowego zasilającego budynki nr 29 i 30 w Świbnej” postanawia uzgodnić projektowane przyłącze pod następującymi warunkami:

1. W związku z planowaną inwestycją „Odbudowa rz. Lubszy w Jasieniu” i związaną z tym rozbudową i modernizacją koryta ciek, trasę wodociągu należy przeprojektować **poza obręb działki nr 182.**
2. Zaprojektowane przejście wodociągowe pod dnem rzeki Lubsza wykonać na głębokości **minimalnej 1,50 m** poniżej dna ciek, w rurze osłonowej o długości **20,0 m** metodą przecisku.

Proponowaną trasę sieci wodociągowej pokazano na załączonej mapce sytuacyjno-wysokościowej w skali 1 : 1 000.

Prosimy o przesłanie do tut. Inspektoratu mapki z naniesioną nową trasą przyłącza wodociągowego.

Kierownik

mgr inż. Ryszard Werecki

Za zgodność z oryginałem

podpis



kop. 03. 01. 2007r. G

LASY PAŃSTWOWE - NADLEŚNICTWO LUBSKO

Leśny Kompleks Promocyjny „BORY LUBUSKIE”

68-300 Lubsko ul. Emili Plater 15

e-mail : Nadl.Lubsko@zielonagora.lasy.gov.pl

tel. (068) 372-04-00

fax. (068) 372-04-77

Lubsko dnia 02.01.2007r.

Znak spr. S-21-1/07

**Zakład Komunalny
W Jasieniu
Spółka z o.o.
Ul. Kolejowa 9
68-320 Jasień**

W odpowiedzi na pismo z dnia 29-12-2006r. Nadleśnictwo Lubsko informuje, że wyraża zgodę na przebieg wodociągu w działkach nr. 135/9, 181, 189, 191, w obrębie ewidencyjnym Świbna zgodnie z załączonym planem sytuacyjnym, ale przy spełnieniu następujących warunków.

* Przed przystąpieniem do układania wodociągu należy, powiadomić leśniczego leśnictwa Świbna - Sławomira Kiewlicza tel. 068 371 09 61, 602 524 035 w celu ustalenia na gruncie szczegółowej lokalizacji, oraz sposobu wykonania prac tak, aby nie uszkodzić sąsiednich drzew.

* Wycinka drzew i krzewów może mieć miejsca tylko po uprzednim uzgodnieniu potwierdzonym na piśmie i wyznaczeniu przez leśniczego.

* Po ułożeniu wodociągu należy teren przywrócić do stanu pierwotnego.

Po zakończeniu inwestycji należy powiadomić Nadleśnictwo Lubsko.

Za ewentualne szkody materialne odpowiada wykonawca prac.

Nadleśnictwo Lubsko udostępni właścicielowi wodociągu przedmiotowe grunty przez zawarcie umowy dzierżawy.

K.K

Do wiadomości :

Leśniczy leśnictwa Świbna

Nadleśniczy:

NADLEŚNICTWO
LUBSKO
Za zgodność z oryginałem
podpis



Regionalna Dyrekcja Lasów Państwowych w Zielonej Górze

ul. Kazimierza Wielkiego 24a, 65-950 Zielona Góra

skrytka pocztowa nr 83

tel. (068) 325 44 51 / (068) 325 36 30

Wydział Urządzania Lasu i Stanu Posiadania

e-mail: RDLP@zielonagora.lasy.gov.pl

Zielona Góra, 16 listopada 2007

ZU – 2120 – 94 / 07

Zakład Komunalny Sp. z o.o.

w **Jasieniu**

ul. Kolejowa 9

68-320 Jasień

Odpowiadając na pisma z dnia 7.11.2007 r. (zn. spr. I.dz.265/2007 i I.dz.266/2007) Regionalna Dyrekcja Lasów Państwowych w Zielonej Górze informuje, że nie wnosi zasadniczych zastrzeżeń do uzgodnionych już wcześniej z Nadleśniczym Nadleśnictwa Lubsko lokalizacji wodociągu na terenie obrębu ewidencyjnego Świbna i Jurzyn gminy Jasień – zgodnie z załączonymi mapami poglądowymi.

Prosimy jednocześnie o uwzględnienie następujących uwag:

- wniosek o uzgodnienie lokalizacji we wsi Świbna nie zawiera dz. ew. nr 183 (w załączeniu aktualna mapa)
- prace związane z budową wodociągu nie mogą spowodować zniszczeń w zlokalizowanych w pobliżu kępach piuropusznika strusiego – rośliny objętej ochroną prawną – lokalizacja kęp w załączeniu.

STAROSTWO POWIATOWE
w ZARACH
dz. ew. nr 183 (w
Aleja Jana Pawła II 5
68-200 ZARY

Nadmienić należy, że lokalizacja wodociągu na gruntach oznaczonych w ewidencji gruntów i budynków jako las (Ls) powoduje konieczność wyłączenia gruntów leśnych z produkcji – zgodnie z ustawą z 3 lutego 1995 r. o ochronie gruntów rolnych i leśnych (tekst jednolity z dnia 2004-04-02 r. (Dz.U. Nr 121, poz. 1266)).

Powyższe stanowisko RDLP w Zielonej Górze będzie również prezentować podczas procedur, przewidzianych w ustawie o planowaniu i zagospodarowaniu przestrzennym, tj. w trakcie uzgodnień projektu decyzji warunków zabudowy i zagospodarowania terenu (decyzji lokalizacji inwestycji celu publicznego) które inwestor musi przeprowadzić.

Do wiadomości:

- Nadleśnictwo Lubsko

Z-CIA DYREKTORA

L. Jarmy

mgr inż. Kazysław Prochocaj

Za zgodność z oryginałem

podpis _____



Nadleśnictwo
Lubuskie

LASY PAŃSTWOWE - NADLEŚNICTWO LUBUSKO

Leśny Kompleks Promocyjny „ BORY LUBUSKIE ”

68-300 Lubusko , ul. E. Plater 15 ,

e-mail : Nadl.Lubusko@zielonagora.lasy.gov.pl ;

068) 372-04- 00

fax. (068) 372-04-77

Lubusko. dnia 30-10-2007

Nasz znak: S-21-1/07

Wasz znak: BRAK

**Zakład Komunalny spółka z o.o.
ul. Kolejowa 9
68-320 Jasiień**

W nawiązaniu do pisma , które wpłynęło do nadleśnictwa 29-12-2006r. , oraz do pisma nadleśnictwa z dnia 02-01-2007r znak spr. S-21-1/07 Nadleśnictwo Lubusko informuje, że nie zgłasza zastrzeżeń do lokalizacji wodociągu na wnioskowanych działkach nr 135/9,181,189,191 znajdujących się w obr. ewid. Świbna zgodnie z załączonym planem sytuacyjnym i oznaczeniem.

Jednocześnie nadleśnictwo przypomina , że udostępnienie gruntów do ułożenia wodociągu może nastąpić po wyczerpaniu procedury określonej w obowiązujących przepisach w szczególności w ustawie o planowaniu i zagospodarowaniu przestrzennym (uzgodnienia w trybie art. 106 KPA) oraz w art.39 ustawy z dnia 28 września 1991r. o lasach (Dz.U. z 2005r., nr 45, poz. 435, z póź. zmianami) .

Udostępnienie gruntu w okresie ułożenia wodociągu oraz w okresie jego akceptacji jest odpłatne.

a/a

W załączeniu:

Mapa z przebiegiem inwestycji

Nadleśniczy
mgr inż. Bogdan Olejniczak

Za zgodność z oryginałem
podpis

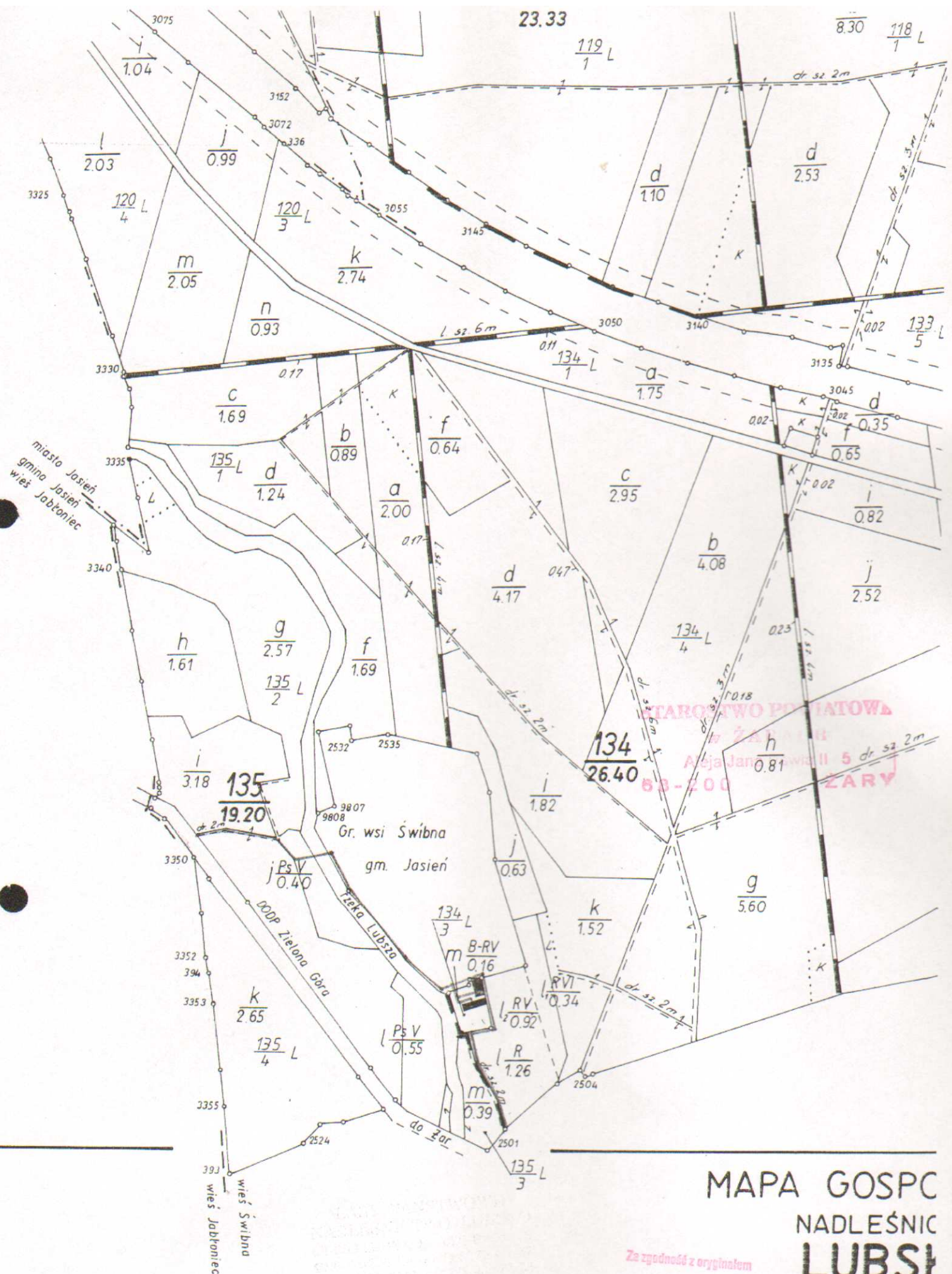

MAPA GOSPC
NADLEŚNIC
LUBSI

Za zgodność z oryginałem
podpis _____

OBRĘB JAŚ

REGIONALNA DYREKCJA LASÓW PAŃ

DECYZJA

Na podstawie art. 39 ust 3 ustawy z dnia 21 marca 1985 r. o drogach publicznych (tekst jednolity Dz.U. z 2007 r. Nr 19, poz. 115 z późn. zm.) i art.104 ustawy z dnia 14 czerwca 1960 r. kodeks postępowania administracyjnego (tekst jednolity Dz.U. z 2000 r Nr 98 poz. 1071)

po rozpatrzeniu

wniosku: złożonego przez Zakład Komunalny Sp. z o.o. w Jasieniu ul. Kolejowa 9 68 – 320 Jasień z dnia 14.12.2007 r. dotyczącego uzgodnienia budowy sieci wodociągowej do miejscowości Świbna przebiegającej przez obręb wsi Świbna.

zezwała się

STAROSTWO POWIATOWE
w ŻARACH
Aleja Jana Pawła II 5
68-200 ŻARY

na usytuowanie w pasie drogi wewnętrznej gminnej działka nr 1246/1, 1249/5 oraz w rowie działka nr 1248/2 obręb wsi Świbna projektowanej sieci wodociągowej do miejscowości Świbna z zachowaniem następujących warunków:

1. Projektowane w pasie drogowym i rowie odcinek projektowanej sieci wodociągowej do miejscowości Świbna należy wykonać zgodnie z przedłożonym planem sytuacyjnym.
2. Roboty ziemne w miejscach kolizji z istniejącym uzbrojeniem należy wykonać ręcznie a przed jego zasypaniem odbiór miejsca kolizji z istniejącym uzbrojeniem należy zgłosić do Urzędu Miejskiego w Jasieniu.
3. Przejście poprzeczne przez rów sieci wodociągowej wykonać w rurze ochronnej o średnicy 160 mm
4. Służba drogowa nie ponosi odpowiedzialności za uszkodzenia urządzeń obcych znajdujących się w pasie drogowym.

Uzasadnienie

Na podstawie art.107 K.p.a. odstępuje się od uzasadnienia gdyż decyzja w całości uwzględnia żądanie strony.

podpis
Za zgodność z oryginałem

Zezwolenie właściciela drogi wyrażone w niniejszej decyzji nie jest równoznaczne z pozwoleniem na prowadzenie robót w pasie drogowym, o które inwestor lub upoważniony wykonawca powinien wystąpić do Urzędu Miejskiego w Jasieniu ul XX - lecia 20

Pouczenie

Od niniejszej decyzji stronie służy odwołanie do Samorządowego Kolegium Odwoławczego w Zielonej Górze za pośrednictwem Burmistrza Miasta Jasienia w terminie 14 dni od jej otrzymania (art.129 § 2 K.p.a.).

Otrzymują:

1. Zakład Komunalny Sp. z o.o. w Jasieniu
ul. Kolejowa 9
68 – 320 Jasień
2. a/a

Z-CA BURMISTRZA
Josef Paluch
Józef Paluch

STAROSTWO POWIATOWE
w ŻARACH
Aleja Jana Pawła II 5
68-200 ŻARY

Za zgodność z oryginałem
podpis _____

JM

URZĄD MIEJSKI

ul. XXV edia 20, tel. 4578887
68-020 JASIEŃ

NIP 928-10-01- (07)

ZAOPINIOWANO POZYTYWNE
NEGATYWNE

5548 przy piśmie Nr 164. IV. /40/2007
z dnia 17. 12. 2007 r.

podpis INSPEKTOR

Wiktor Talarak

nr ewid. upr. bud. 81/82/Zg
z 5.5.2, 5.6.2 i 3, 5.7, 5.13 ust. 1 pkt 1 i 2

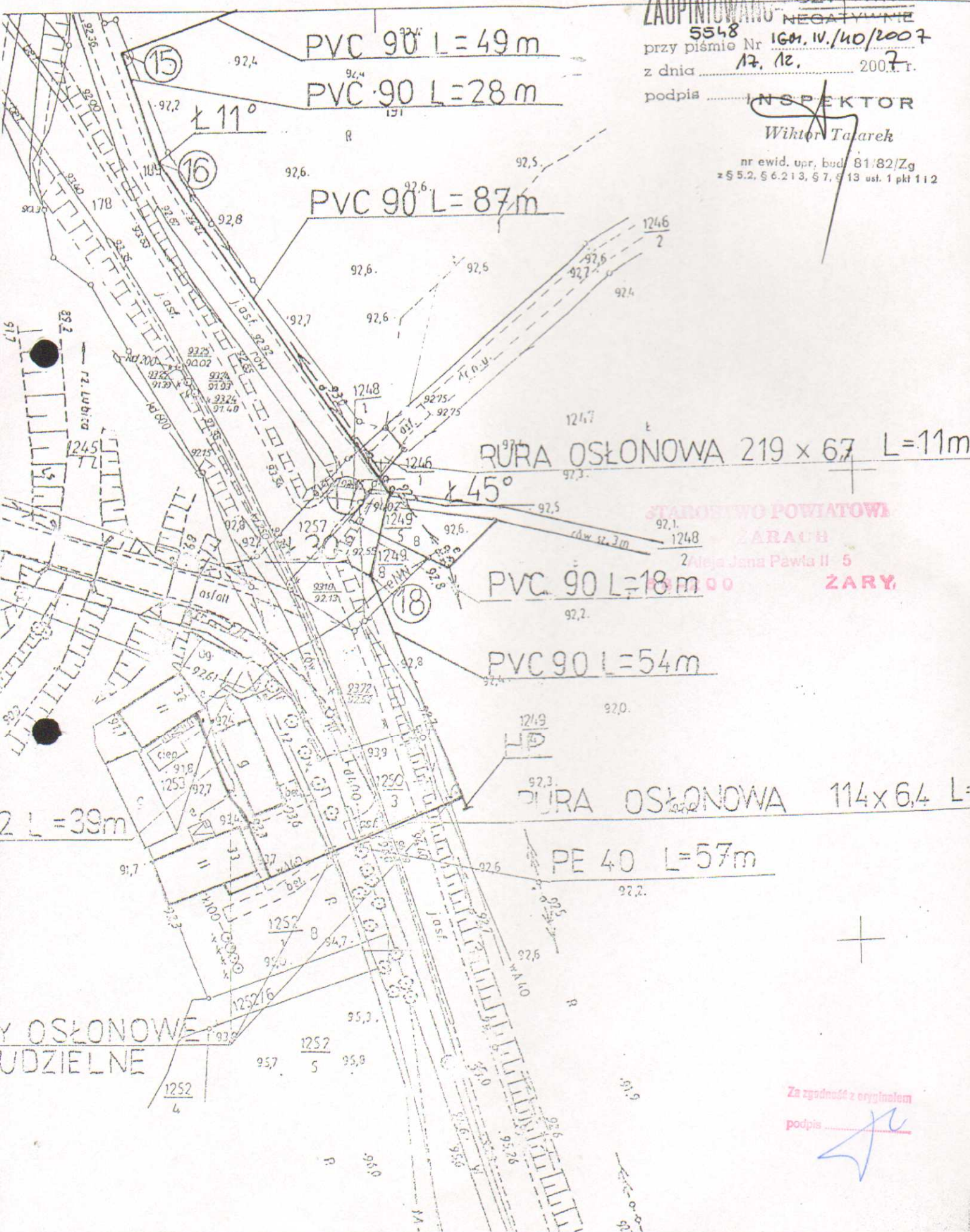

STAROSTWO POWIATOWE
ZARZĄD
ul. Jana Pawła II 5
00 ZARY

Za zgodność z oryginałem
podpis

Zielona Góra 2007-11-29

ZDW-ZG-II-535-400/07

DECYZJA

Na podstawie art. 39 ust. 3, 3a, 4, 5 Ustawy z dnia 21 marca 1985 r o drogach publicznych (tekst jedn. Dz.U z 2007 r Nr 19, poz. 115 ze zm.) i art. 104 Ustawy z dnia 14 czerwca 1960 r. kodeks postępowania administracyjnego (tekst jedn. Dz.U z 2000 r Nr 98, poz. 1071 ze zm.) oraz Uchwałą Zarządu Województwa Lubuskiego Nr 200/1393/2005 z dn. 21 grudnia 2005r w sprawie upoważnienia Dyrektora Zarządu Dróg Wojewódzkich w Zielonej Górze i Uchwałą Nr 137/983/2005 z dn. 4 stycznia 2005r w sprawie udzielenia pełnomocnictwa Dyrektorowi Zarządu Dróg Wojewódzkich w Zielonej Górze po rozpatrzeniu wniosku:

Urzędu Miejskiego w Jasieniu, ul. XX-lecia 20, 68-320 Jasień w imieniu, którego działa Zakład Komunalny Sp. z o.o. w Jasieniu, ul. Kolejowa 9 dotyczącego uzgodnienia projektu **sieci wodociągowej wraz z przyłączami** zaprojektowanej w pasie drogi **wojewódzkiej nr 287** (działki nr 1249/8, 1250/3) w **m. Świbna** gmina Jasień

wyrażam zgodę na lokalizację w/w zadania oraz wyrażam zgodę na wejście na działki nr 1249/8, 1250/3 w zakresie objętym projektem w myśl przepisów Prawa budowlanego

STAROSTWO POWIATOWE
Zielona Góra
Aleja Jana Pawła II 5
68-200
ZARY.

na niżej podanych warunkach:

1. Wodociąg lokalizować zgodnie z załączonym do decyzji projektem.
2. Przejście poprzeczne przez jezdnię drogi wojewódzkiej wykonać metodą przecisku lub przewiertu sterowanego:
 - wodociąg układać w rurze ochronnej na głębokości min. 1,2 m. od powierzchni jezdni do górnej krawędzi rury osłonowej,
 - komorę przeciskową wykonać poza jezdnią drogi wojewódzkiej w odległości **min 3,00 m** od jej krawędzi,
 - długość rury ochronnej musi odpowiadać min. szerokości jezdni i poboczy,
 - w czasie wykonywania robót zabrania się ograniczania ruchu na drodze, składowania urobku, materiałów lub pracy sprzętu na jezdni.
3. Lokalizację wodociągu wzdłuż drogi opiniujemy pozytywnie.
4. Informujemy, że w myśl art. 39, ust 3 i zgodnie z art. 40, ust 5 w/w Ustawy ułożenie urządzeń obcych w pasie drogowym podlega opłacie rocznej.
5. Przed przystąpieniem do prac należy uzyskać decyzję zezwalającą na prowadzenie robót w pasie drogowym po przedłożeniu wniosku zgodnie z warunkami podanymi w Załączniku nr 1 do decyzji stanowiącym jej integralną część (art. 47 ust. 4 Prawa budowlanego i art. 40 Ustawy o drogach publicznych).

Decyzja niniejsza wywołuje skutki prawne pod warunkiem uzyskania decyzji o pozwoleniu na budowę lub zgłoszeniu właściwemu organowi Nadzoru Budowlanego.

W dalszej korespondencji niniejszej sprawy prosimy powoływać się na nr tego pisma.

Za zgodność z oryginałem

podpis _____

POUCZENIE

Od decyzji służy stronom odwołanie do Samorządowego Kolegium Odwoławczego w Zielonej Górze za moim pośrednictwem, w terminie 14 dni od dnia jej doręczenia.

Z up. Zarządu
Województwa Lubuskiego
Helena Włodarczyk
DYREKTOR ZARZĄDU DRÓG WOJEWÓDZKICH

Otrzymują:

1. **Urząd Miejski w Jasieniu**
Ul. XX- lecia 20
68-320 Jasiień

za pośrednictwem:

- ✓ **Zakład Komunalny Sp. z o.o.**
w Jasieniu
ul. Kolejowa 9
68-320 Jasiień

2. a/a G.Z.

Do wiadomości:

ZDW Rejon Kozuchów

Zarząd Dróg Wojewódzkich
65-042 Zielona Góra, al. Niepodległości 32
Zwolniono od opłaty skarbowej
art. 4 Ustawy o opłacie skarbowej
Dz. U. z 2006r. Nr 225, poz. 1635

WYDZIAŁ DRÓG I MOSTÓW
STARSZY SPECJALISTA
Grażyna Zimparow

STAROSTWO POWIATOWA
w ŻARACH
Aleja Jana Pawła II 5
68-200 ŻARY

Za zgodność z oryginałem
podpis *[signature]*

ZAŁĄCZNIK NR 1

do pisma nr ZDW-ZG-II-535-400/07

Do wydania przez **Zarząd Dróg Wojewódzkich w Zielonej Górze** decyzji zezwalającej na wejście z robotami w pas drogowy należy opracować i dostarczyć materiały zgodnie z:

- ustawą z dnia 21 marca 1985 r. o drogach publicznych (tekst jedn. Dz.U. z 2007 r. Nr 19, poz. 115),
 - Rozporządzeniem Rady Ministrów z dnia 1 czerwca 2004 r. w sprawie określenia warunków udzielania zezwoleń na zajęcie pasa drogowego (Dz. U. Nr 140, poz. 1481 z dnia 19 czerwca 2004 r.)
 - Rozporządzeniem Ministra Infrastruktury z dnia 23 września 2003 r. w sprawie szczególnych warunków zarządzania ruchem na drogach oraz wykonywania nadzoru nad tym zarządzaniem (Dz.U. Nr 177, poz. 1729 ze zmianami) *czyli:*
1. Wniosek o wydanie zezwolenia na zajęcie pasa drogowego - wzór formularza w załączeniu.
 2. Szczegółowy plan sytuacyjny w skali 1 : 1000 lub 1 : 500, z zaznaczeniem granic i podaniem wymiarów planowanej powierzchni zajęcia pasa drogowego, a w przypadku umieszczenia reklamy z podaniem jej wymiarów – 2 egz.
 - na planie wyraźnie zaznaczyć linie krawężników, obrzeży oraz pasów zieleni, określić rodzaj nawierzchni,
 - wykonać harmonogram robót prowadzonych w pasie drogowym w przypadku etapowego prowadzenia prac.
 3. Zatwierdzony projekt organizacji ruchu (2 egz.) jeżeli zajęcie pasa drogowego wpływa na ruch drogowy i ogranicza widoczność na drodze albo powoduje wprowadzenie zmian w istniejącej organizacji ruchu pojazdów lub pieszych,
 - zamieścić informację o sposobie zabezpieczenia robot, jeżeli nie jest wymagany projekt organizacji ruchu.
 4. Oświadczenia o posiadaniu ważnego pozwolenia na budowę obiektu umieszczonego w pasie drogowym lub o zgłoszeniu budowy lub prowadzonych robót właściwemu organowi administracji architektoniczno – budowlanej.
 5. Pełnomocnictwo Inwestora – należną opłatę skarbową w wys. 17,00 zł wpłacić na konto Urzędu Miasta w Zielonej Górze Nr 37 1020 5402 0000 0102 0027 9190 – dowód wpłaty dostarczyć do tutejszego Zarządu. W przypadku złożenia kopii pełnomocnictwa nie potwierdzonej przez notariusza lub radcę prawnego należy dodatkowo wnieść opłatę skarbową w wys. 5,00zł – za potwierdzenie oryginału.
 6. Przy uzgadnianiu projektu czasowej organizacji ruchu oraz przy wystąpieniu o zajęcie pasa drogowego na czas prowadzenia robót należy podać nr przedmiotowej Decyzji.

ZARZĄD WOJEWÓDZTWA LUBUSKIEGO
ZARZĄD DRÓG WOJEWÓDZKICH
65-010 Zielona Góra, Al. Niepodległości 32
tel. 325-48-64, centr. 329-03-00, fax 329-03-32
NIP 973-00-10-122, REGON 006092620

Za zgodność z oryginałem
podpis 

.....
(wnioskodawca)

.....
(miejsowość, data)

Zarząd Dróg Wojewódzkich
w Zielonej Górze
Al. Niepodległości 32

WNIOSEK
o wydanie zezwolenia na zajęcie pasa drogowego drogi:

.....
(Nr i nazwa drogi, odcinka, miejscowości)

1. Cel zajęcia pasa drogowego:

.....
(dokładne określenie robót)

2. Lokalizacja i powierzchnia zajętego pasa drogowego:

- jezdnia dł. szer. pow.
 rodzaj nawierzchni
- chodnik dł. szer. pow.
- pobocze dł. szer. pow.

- długości i średnice układanych urządzeń obcych i rur osłonowych.....

3. Okres zajęcia pasa drogowego planuje się:

od dnia do dnia

Za okres końcowy zajęcia uważa się dzień protokolarnego odbioru pasa drogowego.

4. Osobą odpowiedzialną za wykonanie robót zgodnie z projektem, zezwoleniem zarządu drogi i za bezpieczeństwo ruchu oraz utrzymanie porządku, będzie

Pan/i:

(imię i nazwisko, tel. służbowy)

zamieszkały w

STAROSTWO POWIATOWE

w ZIELONEJ GÓRZE

Al. Jana Pawła II 5

08-200

7 4 2 0 0 0

43

Nr dowodu osobistego..... wydany przez.....

Nr uzgodnienia:

5. Inwestorem robót jest:.....

Sprawę prowadzi Pan/i:..... tel.....

6. Generalnym wykonawcą robót będzie:.....

7.* Potwierdza się przyjęcie zlecenia na naprawę (odbudowę) nawierzchni i innych elementów drogowych w terminie jak wyżej:.....

(nazwa przedsiębiorstwa)

Rodzaj i zakres przyjętych robót:

Kierownikiem robót drogowych (odpowiedzialnym za wykonanie robót), będzie Pan/i..... zam. w

nr tel.....

Uwagi:.....

(podpis, pieczęćka)

* należy wypełnić w przypadku konieczności prowadzenia robót odtworzeniowych w jezdni.

STATYSTYKA MIASTOWA
w SA
Aleja Jana Pawła II 5
68-200 ZARY

44

3590400



Zarząd Drog Wojewódzkich
 w Zielonej Górze, Al. Niepodległości 32
 uzgadnia z uwagami
 jak w piśmie nr 555-400/09
 z dn. 28.10.09 podpis
 Gęsi

WÓDZKA PRACOWNIA
 STARSZY TECHNIK
 Grzegorz Z...

STAROSTWO POWIATOWE
 ZARY 14
 Al. Jana Pawła II 5
 88-200 ZARY

Za zgodą z rozpisaniem
 popytu

G



Zielona Góra, 28.02.2007

Multimed Humanalny Sp. z o.o.
ul. Kolejowa 9
68-320 MASIEN

Numer pisma: SWZ/Z/EZ/RUB...14213.../07/ZUD

Temat: Uwagi do uzgodnienia

Adres uzgodnienia : ojm. Masien obr. Śniłba

Dotyczy zadania : mytana rozdzielnicowe

1. Na załączonych mapach istniejące i projektowane urządzenia telekomunikacyjne wrysowane i oznaczone geodezyjnie a będące własnością Telekomunikacji Polskiej S.A. są zgodne z posiadaną dokumentacją. W wyniku różnych robót ziemnych należy liczyć się z odchyleniami na mapie

2. Skrzyżowania i zbliżenia z istniejącymi i projektowanymi urządzeniami telekomunikacyjnymi wykonać zgodnie z obowiązującymi normami i przepisami. Prace ziemne w pobliżu urządzeń telekomunikacyjnych wykonywać sprzętem ręcznym z zachowaniem szczególnej staranności i ostrożności.

3. Roboty zanikowe w miejscach kolizyjnych każdorazowo przed zasypaniem podlegają sprawdzeniu przez przedstawiciela TP S.A.

4. Inwestor i wykonawca ponoszą odpowiedzialność karną i materialną wynikającą z Kodeksu Cywilnego za spowodowanie uszkodzeń urządzeń telekomunikacyjnych i pokrycia strat jakie poniósł TP S.A. w wyniku tego uszkodzenia.

5. W przypadku natrafienia w trakcie robót ziemnych na urządzenia telekomunikacyjne nie naniesione na planie należy je zabezpieczyć i powiadomić TP S.A.

6. Na 14 dni przed planowanym terminem rozpoczęcia robót w pobliżu naszych urządzeń inwestor powiadomi TP S.A. Dział Dysponent Operacyjny Zielona Góra Pl. Pocztowy 1 tel. 0683240324 podając nr uzgodnienia, przewidywany termin prowadzenia robót oraz dane kontaktowe do kierownika budowy.

7. TP S.A. Zastrzega sobie płatny nadzór nad prowadzonymi robotami

8. Uwagi dodatkowe - uwaga na kable światłowodowe

9. Uzgodnienie ważne jest 1 rok.

Z poważaniem

Sławomir Kowalski
Specjalista

Za zgodność z oryginałem
podpis

Żary, dn. 3.01.2008

OPINIA K-SUT / 3/2008

Uzgodnienie dokumentacji projektowej

Dotyczy uzgodnienia: **sieć i przyłącza wodociągowe**

Dla :

**Zakład Komunalny sp. z o.o.
ul. Kolejowa 9
68-320 JASIEŃ**

Zlecenia z dnia: **19.12.2007**
Data wpływu zlecenia do K-SUT: **19.12.2007**

Zespół Koordynacji Usytuowania Projektowanej Sieci Uzbrojenia Terenu stwierdza uzgodnienie lokalizacji obiektu położonego :

gm. Jasień obr. ŚWIBNA

STAROSTWO POWIATOWE
W ŻARACH
Aleja Jana Pawła II 5
68-200 ŻARY

Inwestor:

**Zakład Komunalny sp. z o.o.
ul. Kolejowa 9
68-320 JASIEŃ**

Za zgodność z oryginałem
podpis _____



Uwagi i zalecenia :

1. Uzgodnienie jest ważne przez okres 3 lat od daty wydania opinii.
2. Uzgodnienie traci ważność gdy:
 - 2.1. decyzja o warunkach zabudowy i zagospodarowania terenu lub o pozwoleniu na budowę została zmieniona lub uchylona
 - 2.2. inwestor nie uzyskał zgody na przedłużenie okresu ważności opinii
 - 2.3. w innych wypadkach określonych w § 13 ust.2 Rozporządzenia Ministra Rozwoju Regionalnego i Budownictwa z 2 kwietnia 2001 r. „w sprawie geodezyjnej ewidencji sieci uzbrojenia terenu oraz zespołów uzgadniania dokumentacji projektowej”(Dz.U. Nr 38, poz. 455)
3. Zmiany w stosunku do uzgodnionej dokumentacji wymagają dodatkowych uzgodnień K-SUT.
4. Uzgodniony obiekt budowlany należy zlecić do wytyczenia i pomiaru powykonawczego uprawnionej jednostce wykonawstwa geodezyjnego a znajdujące się na jego obszarze **znaki geodezyjne chronić przed zniszczeniem** – ustawa z dnia 17 maja 1989 r. – Prawo geodezyjne i kartograficzne (Dz.U. z 2005 r. Nr 240, poz. 2027).

Zniszczone punkty poziomej i wysokościowej osnowy geodezyjnej podlegają wznowieniu na koszt jednostki realizującej projekt w terenie lub inwestora.

5. Integralną częścią kartograficzną protokołu są plansze projektu opatrzone pieczęcią uzgodnienia.
6. Prace ziemne w miejscach skrzyżowań i zbliżeń z istniejącą siecią uzbrojenia terenu należy wykonywać ręcznie z zachowaniem ostrożności .
O rozpoczęciu prac inwestor zobowiązany jest powiadomić użytkownika sieci , z którymi występują kolizje.
7. W przypadku natrafienia na sieci i urządzenia uzbrojenia terenu nie naniesione na mapie sytuacyjno - wysokościowej , należy o tym fakcie natychmiast powiadomić jednostkę branżową.
8. W czasie wykonywania robót inwestor ponosi odpowiedzialność karną i materialną za spowodowanie ewentualnych szkód i uszkodzeń sieci , które w przyszłości mogłyby powstać na skutek prowadzonych prac.
9. Należy uwzględnić uwagi zawarte w uzgodnieniach branżowych.

STANISŁAW...
W ZAP...
Al. Jana Pawła II 5
89-200
ZARY

Za zgodność z oryginałem
podpis 

OPINIE JEDNOSTEK UZGADNIAJĄCYCH :

1. Urząd Miejski w Jasieniu

Uzgodniono z uwagami zawartymi w decyzji IGM.IV.5548/40/2007 z dnia 17.12.2007 r.

2. Telekomunikacja Polska S.A. Pion Sieci - Obszar w Zielonej Górze Dział Zarządzania Zasobami Fizycznymi Sieci Oddział Ewidencji Zasobów Fizycznych Sieci

Uzgodniono z uwagami:

- prace ziemne w pobliżu sieci TP S.A. wykonywać sprzętem ręcznym z zachowaniem szczególnej ostrożności,
- w przypadku spowodowania awarii kosztami naprawy zostanie obciążony inwestor,
- zachować normatywne odległości pionowe i poziome,
- **UWAGA! KABEL ŚWIATŁOWODOWY!**

3. ENEA Operator Sp. z o.o. Rejon Dystrybucji Krosno Odrz.

Uzgodniono z uwagą: skrzyżowanie z kablem 0,4 kV wykonać wg normy SEP-E-004.

4. Zakład Komunalny w Jasieniu

Uzgodniono bez uwag

5. Zarząd Dróg Wojewódzkich w Zielonej Górze

Uzgodniono z uwagami zawartymi w decyzją ZDW-ZG-II-535-400/07 z dnia 29.11.2007 r.

6. Starostwo Powiatowe w Żarach – Wydział Budownictwa

Uzgodniono bez uwag

STAROSTWO POWIATOWE
w ŻARACH
Aleja Jana Pawła II 5
68-200 ŻARY

7. Powiatowy Inspektor Nadzoru Budowlanego

Uzgodniono bez uwag

z up. STAROSTY
A. Bau
Aleja Baranowska
Przewodnicząca Zespołu K-SU1

Za zgodność z oryginałem
podpis 

**OŚWIADCZENIE O POSIADANYM PRAWIE DO DYSPONOWANIA NIERUCHOMOŚCIĄ NA
CELE BUDOWLANE**

Ja, niżej podpisany(a) ¹⁾

Helena Sagasz

.....
(imię i nazwisko osoby ubiegającej się o wydanie pozwolenia na budowę
albo osoby umocowanej do złożenia oświadczenia w imieniu osoby prawnej ubiegającej się o pozwolenie na budowę)
legitymujący(a) się : **AKN 635 054**
(nr dowodu osobistego lub innego dokumentu stwierdzającego tożsamość i nazwa organu wydającego)
urodzony(a) **22.07.1950r.** w **Guzowie**
(data) (miejsce)

zamieszkały(a) w **Jasieniu** przy ulicy **Wąskiej** nr **5b/2**

po zapoznaniu się z przepisami ustawy z dnia 7 lipca 1994r. – Prawo budowlane (Dz. U. z 2006r. Nr 156, poz. 1118 z późn. zm.) zgodnie z art. 32 ust. 4 pkt 2 tej ustawy

oświadczam, że posiadam prawo do dysponowania nieruchomością na cele budowlane oznaczoną w ewidencji gruntów i budynków jako działka nr **287, 440/4, 441/1, 437/1, 450, 1246/1, 1249/5, 1248/2, 1322/3, 173, 1250/3, 135/9, 181, 189, 191, 182, 1249/4, 1244, 187, 1249/8, 1252/1, 1253, 1247**
w **Świbnej** przy ulicy -----
w obrębie ewidencyjnym **Świbna** w jednostce ewidencyjnej **Świbna**

wynikające z tytułu:

1. własności, **287, 440/4, 441/1, 437/1, 450, 1246/1, 1249/5, 1248/2**
2. współwłasności -----
3. (podać imiona, nazwiska lub nazwę i adres współwłaścicieli)
oraz zgodę wszystkich współwłaścicieli na wykonanie robót budowlanych objętych wnioskiem o
pozwolenie na budowę lub zgłoszeniem z dnia
4. użytkowania wieczystego ²⁾
5. trwałego zarządu ²⁾
6. ograniczonego prawa rzeczowego ²⁾
6. stosunku zobowiązaniowego, przewidującego uprawnienie do wykonywania robót i obiektów
budowlanych ²⁾
dz. nr **287, 440/4, 441/1, 437/1, 450, 1246/1, 1249/5, 1248/2** – Gmina **Jasień**, ul. **XX-lecia 20**,
68-320 Jasień,
dz. nr **1322/3** – **Polskie Koleje Państwowe Spółka Akcyjna, Oddział Gospodarowania**
Nieruchomościami w Poznaniu, Al. Niepodległości 61-875 Poznań,
dz. nr **173, 1250/3** – **Województwo Lubuskie Zarząd Dróg Wojewódzkich w Zielonej Górze**,
ul. **Niepodległości 32 65-042 Zielona Góra**
dz. nr **135/9, 181, 189, 191** – **Państwowe Gospodarstwo Leśne, Lasy Państwowe Nadleśnictwo**
Lubsko, ul. Plater 15 68-300 Lubsko,
dz. nr **182** – **Lubuski Zarząd Melioracji i Urządzeń Wodnych, ul. Niepodległości 1 68-300 Lubsko**
dz. nr **1249/4, 1244** – **Kowalczyk Wiesław, Kowalczyk Danuta, Świbna 29 68-320 Jasień**,
dz. nr **187** – **Mraczewski Józef, Mraczewska Zofia, ul. Kochanowskiego 51/9, ul. Gdańska 5**
dz. nr **1249/8** – **Województwo Lubuskie, Urząd Marszałkowski Województwa Lubuskiego**,
ul. **Podgórna 7, 65-001 Zielona Góra**,
dz. nr **1251/1** – **Zielonogórskie Przedsiębiorstwo Przemysłu Drzewnego „LUBTAR”,**
ul. **Plater Emilii 7, 65-395 Zielona Góra**
dz. nr **1251/1** – **Siwak Dorota, Siwak Piotr Dariusz, Świbna 33/2, 68-320 Jasień**
dz. nr **1251/1** – **Chaszczewski Elżbieta, Chaszczewski Andrzej, Świbna 33/3, 68-320 Jasień**
dz. nr **1253** – **Jaśkiewicz Józef, Jaśkiewicz Danuta, Świbna 32, 68-320 Jasień**
dz. nr **1247** – **Rubacha Genowefa, ul. Żarska 75, 68-320 Jasień**
wynikające z następujących dokumentów potwierdzających powyższe prawo do dysponowania
nieruchomością na cele budowlane ³⁾

Zgody właścicieli :

- dz. nr **287, 440/4, 441/1, 437/1, 450, 1246/1, 1249/5, 1248/2** – zgoda z dnia **18.01.2007r.**
dz. nr **1322/3** – zgoda z dnia **22.01.2007r.**
dz. nr **173, 1250/3** – zgoda z dnia **23.01.2007r.**
dz. nr **135/9, 181, 189, 191** – zgoda z dnia **22.01.2007r.**
dz. nr **182** – zgoda z dnia **21.01.2007r.**
dz. nr **1249/4, 1244** – zgoda z dnia **23.01.2007r.**
dz. nr **187** – dz. nr **1249/8** – zgoda z dnia **22.01.2007r.**
dz. nr **1251/1** – zgoda z dnia **22.01.2007r.**

STAROSTWO POWIATOWE

w ŻA.....

Aleja Jana Pawła II 5

68-200

ZAPV

55

dz. nr 1251/1 – zgoda z dnia 19.01.2007r.
dz. nr 1251/1 – zgoda z dnia 22.01.2007r.
dz. nr 1247 – zgoda z dnia 21.01.2007r.

(wskazać dokument)

7

(inne)

Oświadczam, że posiadam pełnomocnictwo z dnia do reprezentowania osoby prawnej upoważniające mnie do złożenia oświadczenia o posiadanym prawie do dysponowania nieruchomością na cele budowlane w imieniu osoby prawnej. Pełnomocnictwo przedstawiam w załączeniu. ⁴⁾

Świadomy odpowiedzialności karnej za podanie w niniejszym oświadczeniu nieprawdy, zgodnie z art. 233 Kodeksu karnego, potwierdzam własnoręcznym podpisem prawdziwość danych, zamieszczonych powyżej.

Jasień dn. 18.07.2008r.

(miejscowość, data)

.....
(podpis)

- 1) Jeżeli oświadczenie składa więcej niż jedna osoba, należy wpisać wszystkie osoby składające oświadczenie oraz ich dane.
- 2) Należy wskazać właściciela nieruchomości.
- 3) Należy wskazać dokument, z którego wynika tytuł do dysponowania nieruchomością na cele budowlane.
- 4) Dotyczy wyłącznie osób posiadających pełnomocnictwo do reprezentowania osób prawnych.

STAROSTWO POWIATOWE

w Żarnowiecu

Al. Jana Pawła II 5

68-200

7 APR

56.

ZAWARTOŚĆ OPRACOWANIA

I. OPIS TECHNICZNY

1.	PODSTAWA OPRACOWANIA	2
2.	ZAKRES OPRACOWANIA.....	2
3.	ISTNIEJĄCE UZBROJENIE.....	3
4.	ROZWIĄZANIA TECHNICZNE.....	3
4.1	ŚIEĆ WODOCIĄGOWA	3
5.	ROBOTY ZIEMNE.....	5
6.	SKRZYŻOWANIE Z PRZESZKODAMI	6
7.	UWAGI KOŃCOWE.....	6
8.	ROZWIĄZANIE GOSPODARKI ŚCIEKOWEJ	8

II. CZĘŚĆ GRAFICZNA

Nr rysunku	skala
1. Plan sytuacyjny	1: 500
2. Profil rurociągów	1: 500
3. Przekraczanie przeszkód terenowych – rzeka	
4. Przekraczanie przeszkód terenowych - droga	

*Projekt : Przyłącza i sieć wodociągowa Świbna
Opracowanie : Zakład Komunalny sp. z o. o. w Jasieniu*

OPIS TECHNICZNY

do projektu budowlanego, wykonawczego – przyłącza wodociągowego w miejscowości Świbna gm. Jasień .

Inwestor: Gmina Jasień

Lokalizacja: Świbna Nr. 29,30,32,33 gm. Jasień

1. PODSTAWA OPRACOWANIA

- Zlecenie inwestora
- Zapewnienie dostawy wody
- Techniczne warunki wpięcia do sieci wodociągowej
- Wizja lokalna terenu pod realizację projektu sieci wodociągowej
- Uzgodnienia z zleceniodawcą
- Dziennik Ustaw Nr 10/95
- Obowiązujące normy i przepisy
- Plan sytuacyjno – wysokościowy w skali 1:500

2. ZAKRES OPRACOWANIA

Przedmiotem opracowania jest projekt budowlany wykonawczy przyłącza wodociągowego do budynków mieszkalnych w miejscowości Świbna Nr. 29,30,32,33 .

Sieć i przyłącza zaprojektowano z uwzględnieniem istniejącego terenu, zabudowy, urządzeń ulicznych, uzbrojenia podziemnego oraz aktualnego zagospodarowania terenu.

Nowy odcinek sieci zaprojektowano z rur PVC PN-10 Ø 90mm L = 1740 m.

Nowy odcinek przyłącza zaprojektowano z rur PE – HD , PN-10 Ø 40mm
L= 91 m.

Nowy odcinek przyłącza zaprojektowano z rur PE – HD , PN-10 Ø 32mm
L=109 m.

*Projekt : Przyłącza i sieć wodociągowa Świbna
Opracowanie : Zakład Komunalny sp. z o. o. w Jasieniu*

3. ISTNIEJĄCE UZBROJENIE

Trasy przebiegu oraz głębokości posadowienia części urządzeń podziemnych, wrysowanych na planach sytuacyjnych, są orientacyjne, a ich właściwe usytuowanie zostanie zlokalizowane w terenie przez poszczególnych użytkowników sieci przed rozpoczęciem robót ziemnych.

Wykonawca robót zobowiązany jest przed rozpoczęciem prac ziemnych zlecić uprawnionemu geodecie wytyczenie trasy projektowanej sieci, a poszczególnym użytkownikom uzbrojenia podziemnego wytyczne swoich urządzeń w terenie na trasie przebiegu budowanych rurociągów.

Wykonawca robót zobowiązany jest do prowadzenia geodezyjnej ewidencji sieci uzbrojenia (Dziennik Ustaw nr 83, poz. 376) w szczególności dla prac podlegających zakryciu.

4. ROZWIĄZANIA TECHNICZNE

4.1. Przyłącza i sieć wodociągowa

Przy wykonaniu przyłączy i sieci wodociągowej należy użyć rur PVC 90mm firmy WAWIN lub METALPLAST.

Rurociąg należy układać na głębokości 1,50 m od poziomu terenu zgodnie z jego spadkami. Przez przeszkody terenowe przechodzimy rurociągiem w rurze osłonowej. Przejścia przez pas drogowy i rzekę realizujemy z pomocą przecisków hydraulicznych z osłonowej rury stalowej. Nowy odcinek przyłącza wpina się do istniejących sieci przez przebudowę istniejących węzłów.

Rurociąg należy wykonywać w suchym wykopie przy temp. zewnętrznej przekraczającej 5st.C.

Przed montażem należy sprawdzić stan i drożność wykorzystywanych rur. W trakcie łączenia zwrócić szczególną uwagę na odpowiednią głębokość i

*Projekt : Przyłącza i sieć wodociągowa Świbna
Opracowanie : Zakład Komunalny sp. z o. o. w Jasieniu*

osiowe połączenie kielicha i końca bosego , a także na właściwe usytuowanie uszczelnienia .

Okolo 20 cm nad wodociągiem należy ułożyć taśmę ostrzegawczą z PE, koloru niebieskiego.

Rury stosowane do budowy wodociągu muszą posiadać aktualną aprobatę techniczną, deklarację zgodności z aprobatą, decyzję o stosowaniu ich w budownictwie oraz opinię PZH o dopuszczeniu ich do przesyłu wody dla celów pitnych. Przed zasypaniem wykonanych odcinków sieci należy wykonać pomiar geodezyjny powykonawczy i zgłosić do odbioru w Zakładzie Komunalnym Sp. z o. o. w Jasieniu .

PRÓBY

- Po wykonaniu sieci wodociągowej w odcinkach po 200 m , ale przed zasypaniem rurociągu, należy wykonać próbę ciśnieniową na ciśnienie 1,0 MPa, przy udziale inspektora nadzoru i przedstawiciela dostawcy wody. Próbę należy przeprowadzić w temperaturze zewnętrznej nie niższej niż 1°C. Odcinek można uznać za szczelny, jeżeli przy zamkniętym dopływie wody pod ciśnieniem w czasie 30 minut nie będzie spadku ciśnienia.
- Przed oddaniem wodociągu do eksploatacji należy go przepłukać oraz poddać dezynfekcji. Płukanie należy wykonać wodą wodociągową, zapewniając możliwie największą prędkość przepływu. Płukanie należy prowadzić do momentu, kiedy wypływająca z rurociągu woda będzie taka jak woda do niego wprowadzona .
- Należy przeprowadzić w specjalistycznym laboratorium badania bakteriologiczne wody wypływającej z przyłączy i hydrantów. W przypadku uzyskania złych wyników należy przeprowadzić dezynfekcję rurociągu. Dezynfekcję przeprowadzić należy wodą chlorowaną, zawierającą co najmniej 50 mgCl₂/dm³ przy czasie kontaktu wynoszącym 24 godziny. Dezynfekcję przeprowadza się dawkując roztwór środka odkażającego przy powolnym napełnianiu przewodu.

*Projekt : Przyłącza i sieć wodociągowa Świbna
Opracowanie : Zakład Komunalny sp. z o. o. w Jasieniu*

- Po przeprowadzeniu dezynfekcji przewodów należy ponownie przepłukać wodą wodociągową. Próba wody pobrana z przepłukanego przewodu powinna odpowiadać pod względem bakteriologicznym i fizykochemicznym wymaganiom stawianym wodzie do picia. Wytyczne prowadzenia płukania i dezynfekcji oraz warunki przyłączenia określa PN – 72/B – 10732.

5. ROBOTY ZIEMNE

Projektowane rurociągi na całej długości ułożone będą w ziemi na głębokości minimum 150 cm. Całość prac w okolicy istniejącego uzbrojenia terenu wykonać należy ręcznie. Dno wykopu trzeba wyrównać i usunąć z niego wszelkie kamienie, głązy i gruz.

Pod rurociągiem należy wykonać podsypkę z piasku grubości minimum 10 cm. Rurociąg trzeba obsypać piaskiem ze starannym ubiciem po bokach. Grubość zasypki ponad wierzch rury 20 cm. Następnie wykop można zasypać ziemią wydobytą z wykopu po odseparowaniu kamieni. Nad przewodami wodnymi z rur PVC ułożyć taśmę z tworzywa sztucznego z wtopioną taśmą metalową w celu zabezpieczenia ich przed uszkodzeniem przy prowadzeniu prac ziemnych i łatwiejszego odszukania w wypadku awarii.

Zasypywanie ułożonych w wykopie przewodów powinno odbywać się warstwami grubości 30 cm odpowiednio je zagęszczając. Wskaźnik zagęszczenia gruntu W_z powinien odpowiadać zaleceniom zawartym w normie dla warunków pod drogami do 98% zmodyfikowanej próby Proctora.

Na czas wykonywania robót, wykopy powinny być zabezpieczone barierkami, a w przypadku jezdni i chodnika dodatkowo oświetlone od zmierzchu do świtu i w porach ograniczonej widoczności. Dla zapewnienia ruchu pieszego, nad wykopami należy ułożyć kładki z poręczami. Szczegółowe informacje na temat prowadzenia robót na terenie jezdni i chodnika zawarte będą w zezwoleniu, jakie inwestor musi uzyskać od użytkownika danego terenu.

*Projekt : Przyłącza i sieć wodociągowa Świbna
Opracowanie : Zakład Komunalny sp. z o. o. w Jasieniu*

6. SKRZYŻOWANIE Z PRZESZKODAMI

Przed przystąpieniem do prac należy powiadomić wszystkich użytkowników sieci, z którymi budowany rurociąg będzie się krzyżował lub zbliżał do nich .

W oznaczonych wcześniej miejscach kolizji z istniejącymi urządzeniami uzbrojenia podziemnego, wykopy należy prowadzić ręcznie.

Skrzyżowanie z przeszkodami należy wykonać zgodnie z PN – 91/M – 34501.

- Przy skrzyżowaniu i zbliżeniu z kablami energetycznymi oraz układaniu wodociągu i gazociągu pod kablami odległość pionowa od rury ochronnej na kablu powinna wynosić minimum 50 cm. Kabel należy zabezpieczyć rurą ochronną z PE dwudzielną o długości 1 m firmy „AROTO” – Leszno.

Wykonawca zobowiązany jest przed rozpoczęciem prac ziemnych do uzgodnienia na roboczo szczegółów oraz warunków bezpiecznej pracy w rejonie zbliżeń i skrzyżowań z istniejącymi kablami energetycznymi w właściwym Rejonie Energetycznym.

- Na skrzyżowaniu z kablami teletechnicznymi doziemnymi, kable te należy zabezpieczyć pustakami kablowymi.
- Przy skrzyżowaniu z kanalizacją sanitarną lub deszczową na gazociągu zastosować rurę ochronną z sączkiem wężowym.

7. UWAGI KOŃCOWE

- Wszelkie prace budowlane należy wykonać zgodnie z projektem technicznym, technologią wykonawstwa, przepisami BHP, normami i przepisami prawnymi a w szczególności z „Warunkami technicznymi wykonania i odbioru robot budowlano – montażowych część II – Instalacje sanitarne i przemysłowe”.
- Polską Normą nr PN – 69/B – 10735 „Przewody kanalizacyjne. Wymagania”
- Polską Normą nr PN /B – 10729 „Studzienki kanalizacyjne”.
- Prace należy wykonać pod nadzorem osoby uprawnionej, z zachowaniem odpowiednich wytycznych i instrukcji np. ITB. Należy stosować materiały i

*Projekt : Przyłącza i sieć wodociągowa Świbna
Opracowanie : Zakład Komunalny sp. z o. o. w Jasieniu*

- wyposażenie posiadające aprobaty techniczne. W przypadku pojawienia się wątpliwości interpretacyjnych w zaproponowanych rozwiązaniach technicznych należy porozumieć się z autorem opracowania dla jednoznacznego ustalenia sposobu rozwiązania technicznego.
- Przy prowadzeniu budowy przestrzegać:
„Warunki techniczne wykonania i odbioru rurociągów z tworzyw sztucznych”.
Prawa budowlanego Dz. U. nr 10 /95,

8 . ROZWIĄZANIE GOSPODARKI ŚCIEKOWEJ W ZWIĄZKU Z REALIZACJĄ ZADANIA INWESTYCYJNEGO POLEGAJĄCEGO NA WYKONANIU PRZYŁĄCZY WODOCIĄGOWYCH DO BUDYNKÓW NR 29 i 30 W ŚWIBNEJ GMINA JASIEŃ .

Na podstawie Rozporządzenia Ministra Środowiska z dnia 22 grudnia 2004 r. Dz. U. Nr 283 poz. 2841 gmina Jasień przystąpiła do rozpatrzenia kompleksowego rozwiązania gospodarki ściekowej na terenie miasta i gminy Jasień i wyznaczenia obszaru i granic aglomeracji do Krajowego Programu Oczyszczania Ścieków Komunalnych.

Zgodnie z § 3 ust. 4 w/w rozporządzenia ze względów ekonomicznych i technicznych tylko 3 miejscowości gminy Jasień kwalifikują się do wykonania kanalizacji zbiorczej tj. Jasień , Mirkowice , Budziechów. Miejscowości Jasień i Mirkowice utworzyły Aglomerację Jasień, natomiast Budziechów jest włączony do Aglomeracji Lubsko .

W miejscowościach gdzie wykonanie sieci kanalizacyjnej jest nieuzasadnione ekonomicznie i technicznie proponuje się mieszkańcom wykonanie przyzagrodowych oczyszczalni ścieków (na którą gmina Jasień udostępnia nieodpłatnie projekt na jej budowę) lub zbiorników bezodpływowych na nieczystości płynne ze wskazaniem wywozu nieczystości płynnych na Oczyszczalnię Ścieków w Jasieniu lub Lubsku.

*Projekt : Przyłącza i sieć wodociągowa Świbna
Opracowanie : Zakład Komunalny sp. z o. o. w Jasieniu*

Wobec powyższego każdego z właścicieli budynków przyłączonych do sieci wodociągowej należy zobowiązać do posiadania urządzenia do odbioru ścieków komunalnych lub jeżeli ich nie posiada do wykonania w/w urządzeń. Dostawca wody przed podpisaniem umowy na dostawę wody jest zobowiązany sprawdzić czy odbiorca wody posiada zbiornik na nieczystości płynne lub przyzagrodową oczyszczalnię oraz ich stan techniczny .

W wypadku stwierdzenia nieprawidłowości w stanie technicznym urządzeń do odbioru ścieków lub ich braku dostawca nie może dostarczyć wody do tego gospodarstwa.

Opracowanie

*Projekt : Przyłącza i sieć wodociągowa Świbna
Opracowanie : Zakład Komunalny sp. z o. o. w Jasieniu*

**INFORMACJA DOTYCZĄCA
BEZPIECZEŃSTWA I OCHRONY ZDROWIA**

OBIEKT Budowa sieci wodociągowej wraz z przyłączami w miejscowości Świbna Nr.29,30,32,33

LOKALIZACJA Świbna gm. Jasień

INWESTOR Urząd Miasta Jasień ul XX-lecia 20
68-320 Jasień

*Projekt : Przyłącza i sieć wodociągowa Świbna
Opracowanie : Zakład Komunalny sp. z o. o. w Jasieniu*

OPIS DO INFORMACJI BEZPIECZEŃSTWA I OCHRONY ZDROWIA

1.Podstawa prawna:

Ustawa z dnia 07.07.1994r. Prawo Budowlane (Dz. U. Nr 80 z 2003r., poz. 718)
Rozporządzenie Ministra Infrastruktury z dnia 23.06.1972r. (Dz. U. Nr 120poz. 1126)

2. Opis zadania – zakres robót zamierzenia budowlanego

Prace budowlane polegać będą na budowie nowego odcinka sieci wodociągowej wraz z przyłączami do budynków nr. 29,30,32,33 w Świbnej gm. Jasień wykonanej z rur PVC o średnicy 90 mm oraz PE HD o średnicy 40 i 32mm.

3. Wymagania ogólne:

Roboty powinny być prowadzone zgodnie z projektem budowlanym i z instrukcjami techniczno – ruchowymi, określającymi wymagania bezpieczeństwa i higieny pracy. Prace prowadzone będą w zabezpieczonych wykopach o głębokości nie przekraczającej 1,75 m. Jeżeli wykop osiągnie głębokość większą niż 1,0 m od poziomu terenu , należy wykonać zejście (wejście) do wykopu. Koparka w czasie pracy powinna być ustawiona w odległości od wykopu co najmniej 0,60 m poza granicą klina naturalnego odłamu gruntu. Wszyscy pracownicy powinni posiadać odpowiednie kwalifikacje i aktualne szkolenia bhp.

4. Zagospodarowanie placu budowy:

Przygotowanie stanowisk pracy. Tymczasowe ich ogrodzenie taśmą ostrzegawczą i zabezpieczenie przed osobami postronnymi. Wykonanie dróg, wejść i przejść dla pieszych. Zapewnienie oświetlenia naturalnego i sztucznego. Urządzenie składowisk materiałów i wyrobów .

4.1.Ogrodzenie:

Zastosowane ogrodzenie powinno uniemożliwić wejście na nią przez osoby nieupoważnione. Jeżeli ogrodzenie terenu budowy nie jest możliwe , należy oznakować granice terenu za pomocą tablic ostrzegawczych , a w razie potrzeby zapewnić stały nadzór. Wysokość ogrodzenia powinna wynosić co najmniej 1,50 m .

4.2.Drogi i przejścia:

Drogi ruchu pieszego , jednokierunkowego powinny mieć szerokość co najmniej 0,75 m , a dwukierunkowego – 1,20 m. Przejścia o nachyleniu większym niż 15% należy zaopatrzyć w listwy umocowane poprzecznie, w odstępach nie mniejszych niż 0,40 m .

4.3.Strefy niebezpieczne:

Strefy niebezpieczne , to miejsce na terenie budowy, w którym następują zagrożenia dla zdrowia i życia ludzi . Przejścia i strefy niebezpieczne oświetla się i oznakowuje znakami ostrzegawczymi lub znakami zakazu.

W pobliżu wykopów 1.4 m od jego krawędzi, oraz 3 m od sprzętu technicznego.

4.4. Składowanie materiałów:

Niedozwolone jest opieranie materiałów o parkany, budynki wznoszone lub tymczasowe. Przy składowaniu materiałów należy zachować minimalne odległości:

- 0,75 m od ogrodzeń i zabudowań,
- 5,0 m od stałego stanowiska pracy.

Pomiędzy składowanymi stosami materiałów należy zachować przejście o szerokości co najmniej 1,0m. Materiały sypkie powinny być przyzmowane z zachowaniem kąta spadku naturalnego. Materiały drobnicowe układać w stosy nie przekraczające 2,0m. Materiały workowane układać krzyżowo do wysokości 10 warstw.

5. Czynności wstępne:

Teren budowy należy sprawdzić pod względem bezpieczeństwa przed rozpoczęciem robót, należy wykonać tymczasową instalację elektryczną (zasilaną agregatem) .

5.1 Tablica informacyjna:

Teren budowy należy zaopatrzyć w tablicę informacyjną zgodnie z Ustawą z dnia 07.07.1994r. – Prawo budowlane.

6. Zalecenia ogólne:

Podczas wykonywania robót pracownicy muszą być ubrani w odzież i obuwie robocze, a przy robotach niebezpiecznych w odzież i obuwie ochronne. Pracownicy muszą posiadać aktualne badania lekarskie i być przeszkoleni pod względem wymogów B.H.P do wykonywania poszczególnych robót. Sprzęt jakim są wykonywane roboty musi być sprawny i odpowiednio konserwowany.

Teren wykonywania robót oznakować w sposób wyraźny i czytelny.

7. Zalecenia odnośnie poszczególnych rodzajów robót:

Wszelkie miejsca wykonywania robót należy zabezpieczyć przed dostępem osób trzecich. W pobliżu dróg zabezpieczyć zgodnie z zaleceniami zmiany organizacji ruchu.

UWAGI KOŃCOWE:

Inwestor jest obowiązany zawiadomić o zamierzonym terminie rozpoczęcia robót budowlanych, na które jest wymagane uzyskanie pozwolenia na budowę właściwy organ co najmniej na 7 dni przed rozpoczęciem robót.

Prace budowlane należy prowadzić zgodnie z obowiązującymi przepisami B.H.P, Prawem budowlanym, zatwierdzonym projektem budowlanym i pozwoleniem na budowę, wiedzą oraz sztuką budowlaną i pod nadzorem osób posiadających odpowiednie uprawnienia budowlane.

Na budowie do wykonawcy jest zobowiązany przechowywać Instrukcję BHP wykonaną przez kierownika budowy oraz dziennik budowy.

Opracowanie :

obiekt: Świdna gm. Jasień pow. żarski woj. lubuskie

11431	441.111.432	441.111.441	441.111.442	441.111.531	4
11433	441.111.434	441.111.443	441.111.444	441.111.533	4
111911	441.111.1921	441.111.1922	441.111.201		
111913	441.111.1914	441.111.1923	441.111.1924		
441.111.193	441.111.194	441.111.203			
441.111.241	441.111.242	441.111.251			
441.111.243	441.111.244	441.111.253			

SKALC OBIĘTIWY: 1:1000

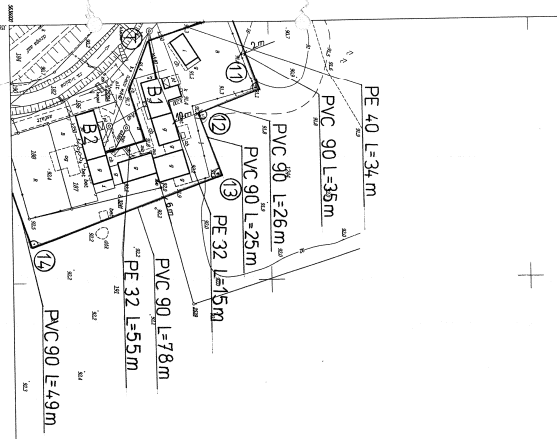

441.111.203
1:1000

MAPA STYLACYJNO-WYSOKOŚCIOWA
DO CELÓW PROJEKTOWYCH

441.111.194	441.111.203	441.111.204
441.111.251		

ZESPÓŁ WYKONAWCZY I STWORZENIA PROJEKTOWYCH DOKUMENTÓW
Tabela 01-01 OBRĘBNIENIE FUNKCYJNE I ZASTOSOWANIE
Na podstawie art. 21 ust. 2 pkt 2 i 3 ustawy z dnia 27 sierpnia 2007 r. o ustroju samorządu terytorialnego, art. 4 i 14 ustawy z dnia 7 lipca 2008 r. (t.j.) o zmianach ustawy o ustroju samorządu terytorialnego oraz niektórych innych ustaw (Dz. U. z 2008 r. Nr 265, poz. 207) z późn. zmianami.

Przebiegze wodociągowe

Wykazanie linii wodociągowej, która ma być wybudowana w ramach przedsięwzięcia inwestycyjnego, polegającego na budowie i eksploatacji wodociągowej, w celu dostarczenia wody do budynków mieszkalnych, w miejscowości Świdna, gmina Jasień, powiat Żarski, województwo Lubuskie.

K-507-58/2021
Aligna Budowlana
ul. Krasna 10, 76-100 Żary
tel. 71 73 22 22

Skala: 1:1000

SKALC OBIĘTIWY: 1:1000

WYKONAWCA: ZAKŁAD KOMUNALNY Sp. z o.o. w Jasienu
Jasień ul. Kolejowa 9
69-510

PROJEKTOWAŁ: inż. Tomasz Tarek
mgr inż. Tomasz Peka

WYKONAWCA: inż. Tomasz Tarek
mgr inż. Tomasz Peka

SKALA: 1:1000

WYKONAWCA: inż. Tomasz Tarek
mgr inż. Tomasz Peka

WYKONAWCA: inż. Tomasz Tarek
mgr inż. Tomasz Peka

Wzrost: 1,80 m
Masa ciała: 75 kg
Data: 19 kwiecień 2024 r.

Wzrost: 1,80 m
Masa ciała: 75 kg
Data: 19 kwiecień 2024 r.

Wzrost: 1,80 m
Masa ciała: 75 kg
Data: 19 kwiecień 2024 r.

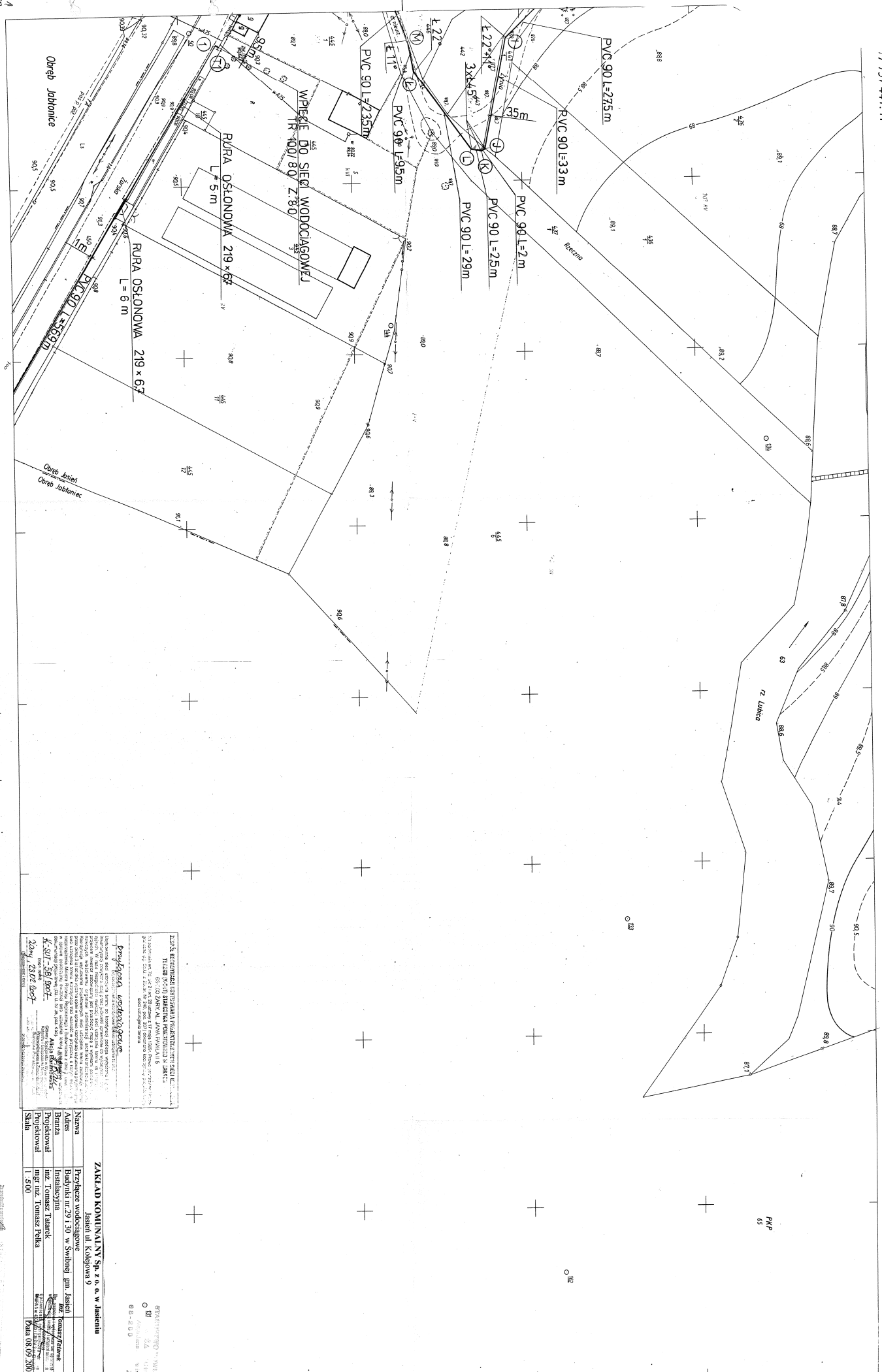

MAPA ZASADNICZA
 Złożona w 1979 przez
 OKRĘGOWE PRZEDSIĘBIĘSTWO GEODEZYJNO-KARTOGRAFICZNE
 W ZIELONEJ GÓRZE
 PRACOWNIA TERENOWA W LIBSKU

441.111.1923
 1:500

191	1923	192
194		

Przebieg sieci wodociągowej

Wzrost i rozwój sieci wodociągowej w miejscowości Jasień, woj. zielonogórskie, pow. żarski, gmina Jasień, ul. Kołobrzewskiej 9. Projekt wykonany przez inż. Tomasza Piska. Skala 1:500. Data 08.09.2006 r.

Nazwa	Przychodź wodociągowa
Adres	ul. Kołobrzewskiej 9, Jasień
Projektant	inż. Tomasz Piska
Skala	1:500

ZAKŁAD KOMUNALNY Sp. z o.o. w Jasieniu
 Jasień ul. Kołobrzewskiej 9

STWIERDZENIE WYKONANIA
 03
 6.8.2006
 ZARZĄD

Załącznik nr 1
 Mapa zasadnicza
 441.111.1923
 1:500
 Data 08.09.2006 r.

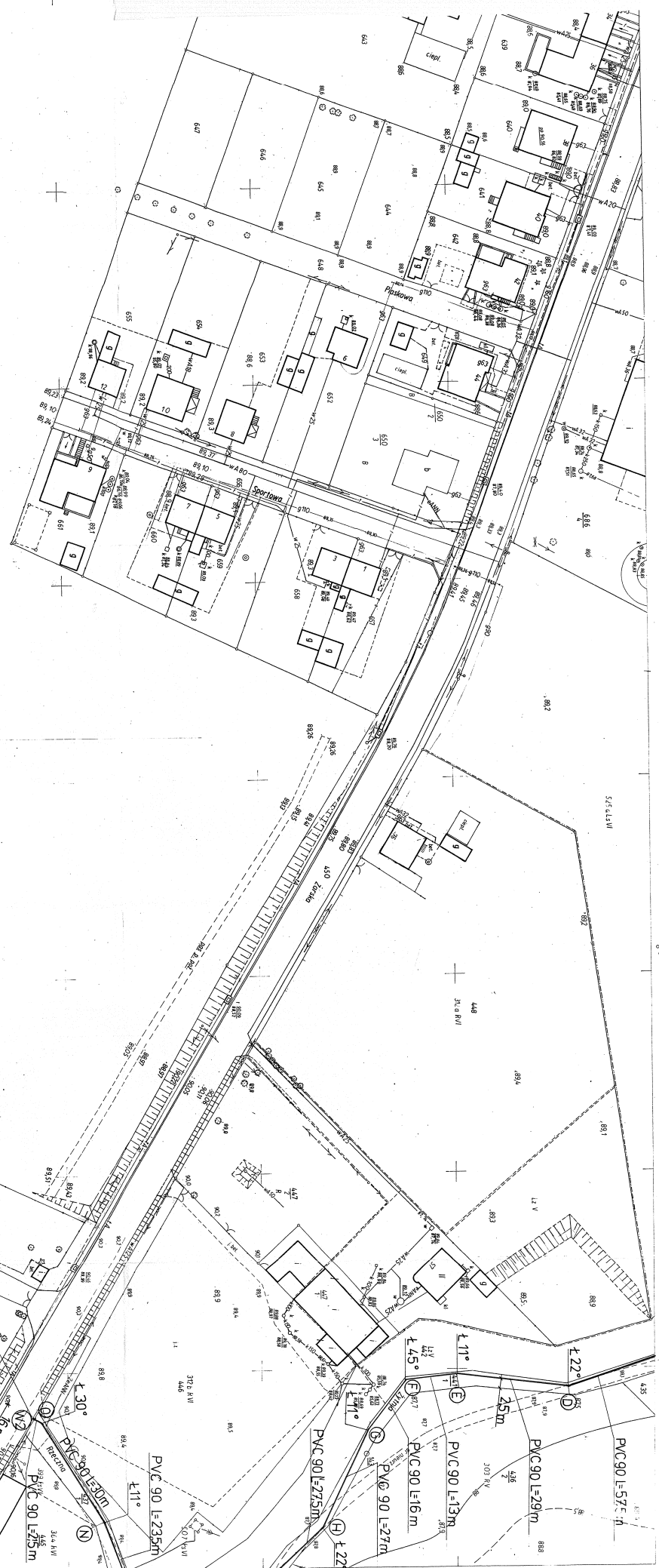

WPECIE DO SIECI WODODODAJOWEJ
TR. 100/100 Z. 100

Przebieg sieci wodociągowej

ZESPÓŁ KONTROLI I NADZORU W ZAKŁADACH WODOKANALIZACYJNYCH I WYKONAWCZYM
Tytuł: WPECIE DO SIECI WODODODAJOWEJ
Miejscowość: JASIEŃ
Adres: ul. Piłsudskiego 9
Kod pocztowy: 74-100
Telefon: 74 100 100
Fax: 74 100 100
E-mail: biuro@zknw.com.pl
Strona internetowa: www.zknw.com.pl

Nazwa	ZAKŁAD KOMUNALNY SP. z o.o. w Jasieniu
Adres	Przebieg wodociągowej
Instalacyjna	Instalacja ul. Kolejowa 9
Projektował	mł. inż. Tomasz Tatarski
Skala	1:500
Data	08.09.2006 r.

SKANOWANO PROJEKTOWE W ZAKŁADACH
KONTROLI I NADZORU W ZAKŁADACH WODOKANALIZACYJNYCH I WYKONAWCZYM
10-2-000 ZAKŁAD

44.1.11.1914
1:500

MAPA ZASADNICZA
Złożona w 1986 przez
OGRĘDOWE PRZEDSIĘWSTWIE GEODEZYJNO KARTOGRAFICZNE
w ZIELONEJ GÓRZE
PRACOWNIA TERENOWA w LIBSUVI

--	--	--	--

1912	1914	1916	1918
------	------	------	------

11.15.203
06.8.2006
11.15.203
11.15.203

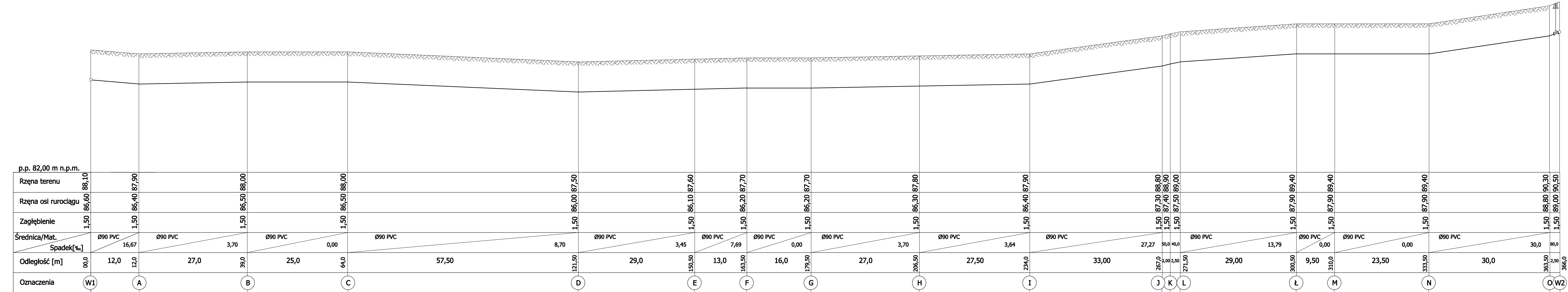
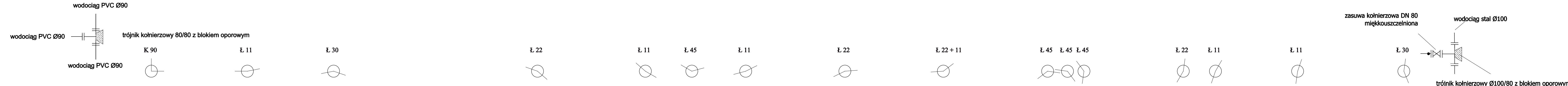

Kreślił	inż TOMASZ TATAREK	ZAKŁAD KOMUNALNY SP. Z O. O. W JASIENIU	
Kreślił	mgr inż. TOMASZ PEŁKA	Data	Numer rysunku
Podziałka	Profil podłożny sieci wodociągowej	13.12.2007 r	
1:100	Świbna Kolonia		
1:500	Odcinek W1 - W2		

trójnik kolierzowy Ø100/80 z blokiem опорным

zasuwa kolierzowa DN 80

kolano z PVC 90 z blokiem опорным

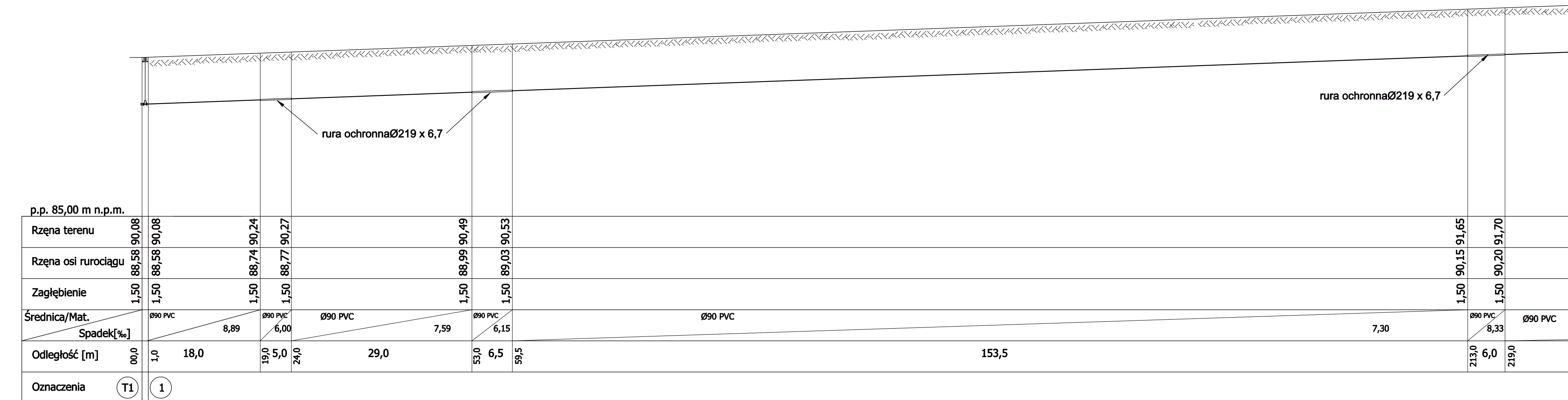

Ł 11

Ł 30

Ł 22

Ł 30

Ł 45

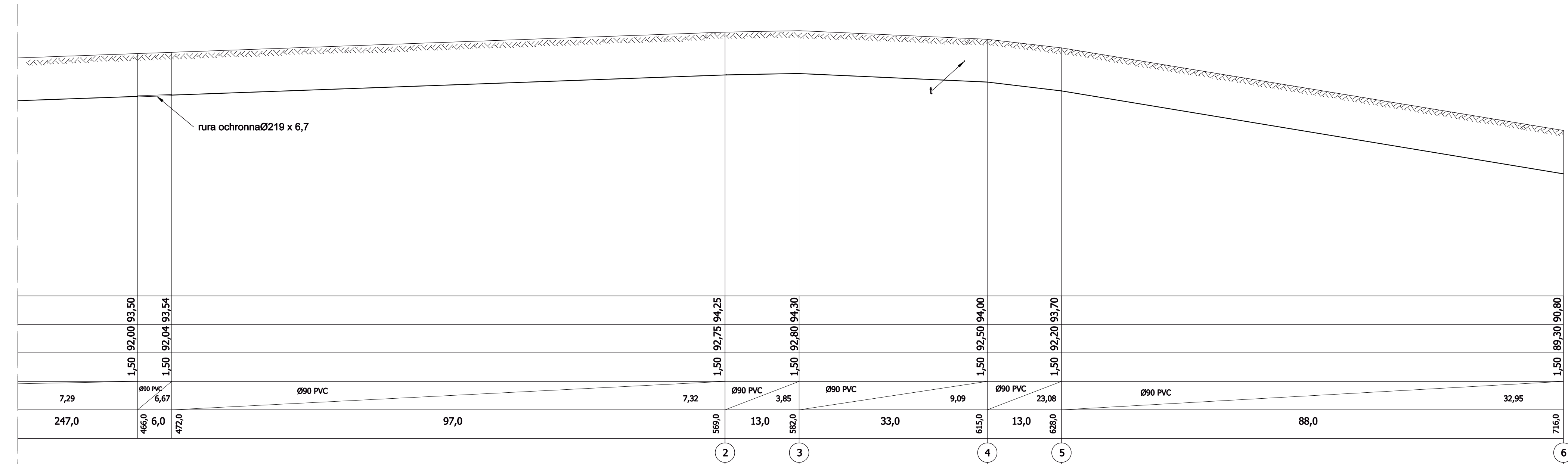

Kreślił	inż TOMASZ TATAREK	ZAKŁAD KOMUNALNY SP. Z O. O. W JASIENIU	
Kreślił	mgr inż. TOMASZ PEŁKA	Data	Numer rysunku
Podziałka	Profil podłożny sieci wodociągowej Świbna Kolonia Odcinek T1 - 6	13.12.2007 r	
1:100 1:500			

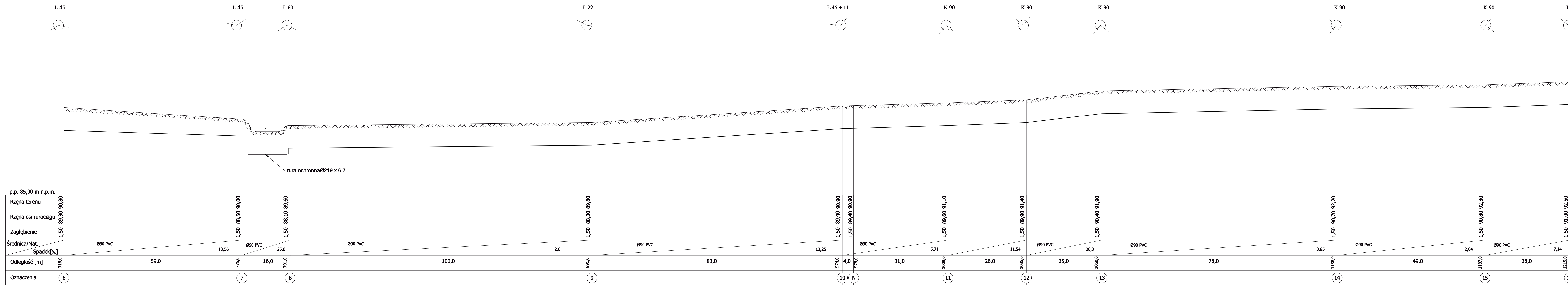

Kreślił	inż. TOMASZ TATAREK	ZAKŁAD KOMUNALNY SP. Z O. O. W JASIENIU	
Kreślił	mgr inż. TOMASZ PEŁKA	Data	Numer rysunku
Podziałka	Profil podłożny sieci wodociągowej Świbna Kolonia Odcinek 6 - 16	13.12.2007 r	
1:100 1:500			

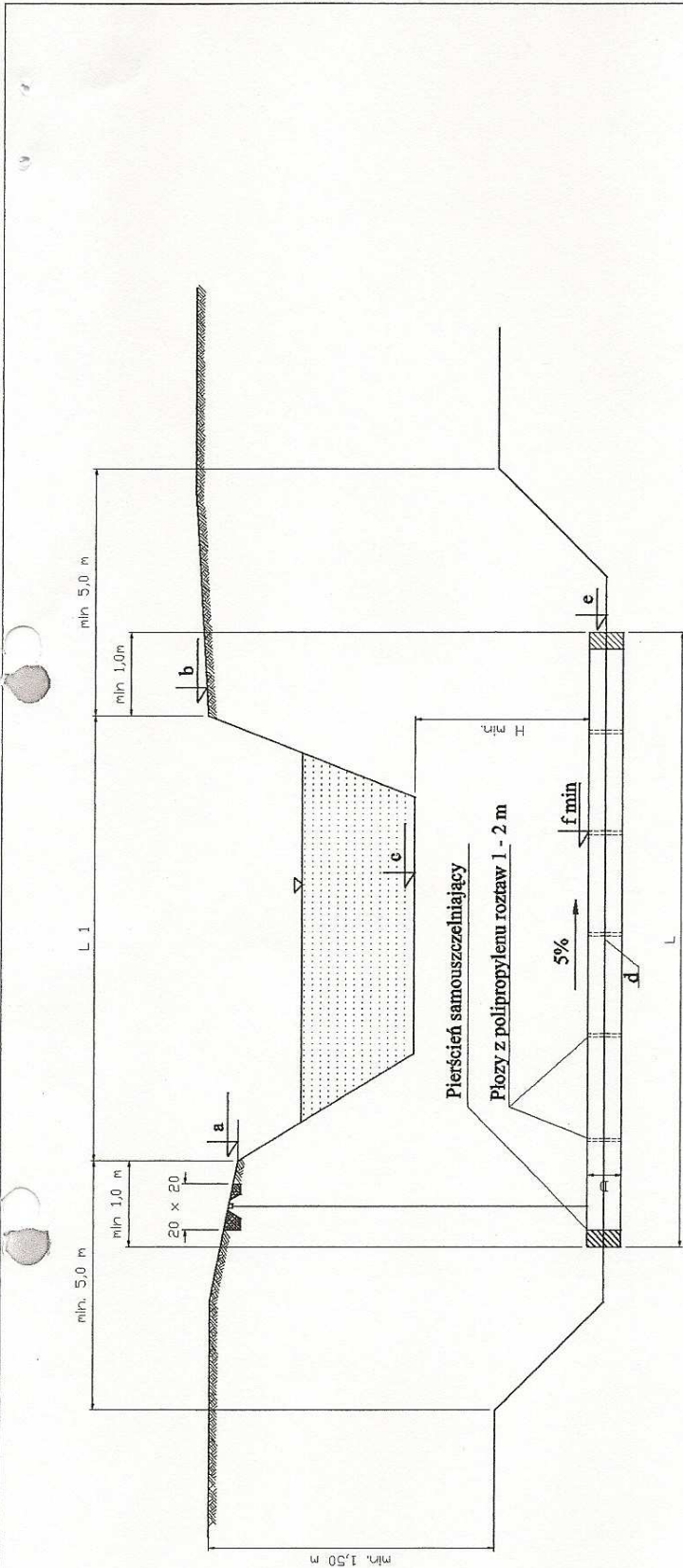

Przekraczanie przeszkód terenowych - rzeka Lubsza

Oznaczenie przejścia	Kilometraż [km]	Rzędne m n.p.m.					Wymiary			Metoda wykonania		
		a	b	c	e	f min	H min [m]	d [mm]	D [mm]		L [mm]	L1 [m]
Lubsza		90,0	89,60	89,20	87,58	87,70	1,5	90	219 x 6,7	20	10	10

STAROSTWO POWIATOWE
w ŻARACH
Aleja Jana Pawła II 5
68-200
ŻARY

Kreślił	inż. Tomasz Tatarek	inż. Tomasz Zakład Komunalny Sp. z o.o.	Numer rysunku
Kreślił	mgr inż. Tomasz Pelka	inż. Tomasz Zakład Komunalny Sp. z o.o.	
Podziała	Przekraczanie przeszkód terenowych rzeka Lubsza	Data	

Ł 11

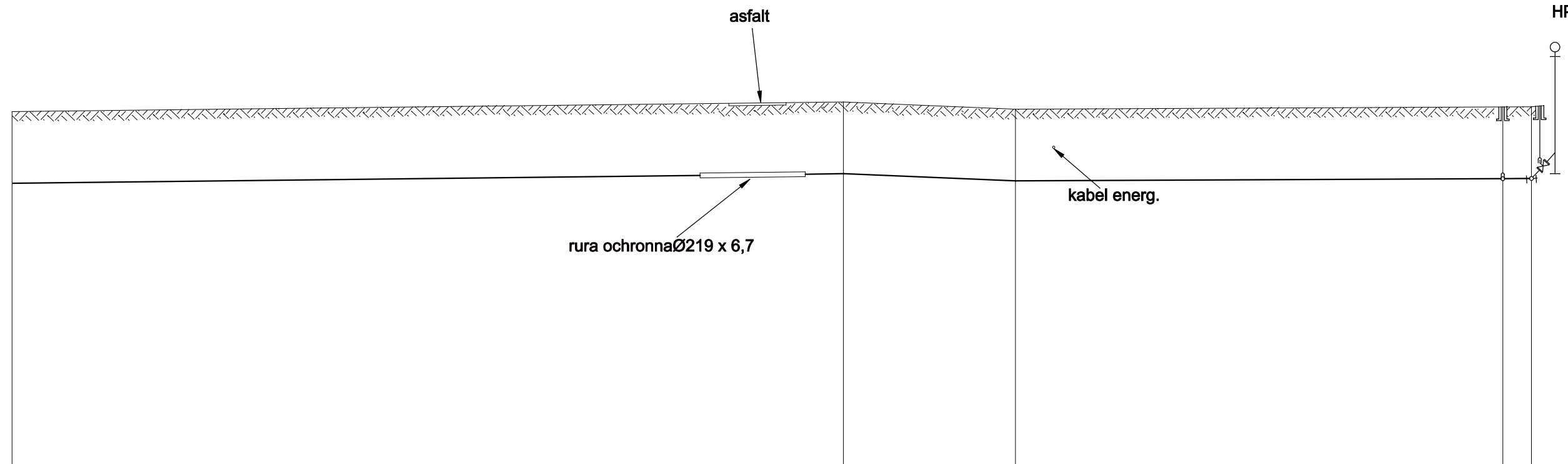
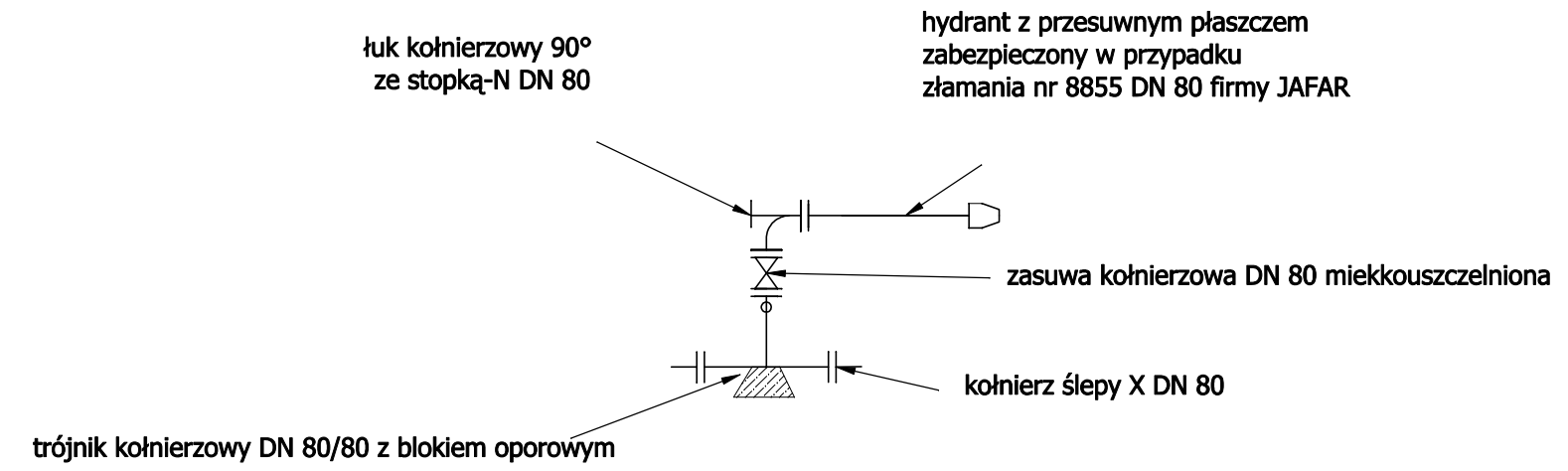
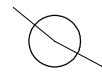

p.p. 85,00 m n.p.m.

Rzēna terenu	92,50	92,70	92,55	92,60	92,60			
Rzēna osi rurociāgu	91,00	91,20	91,05	91,10	91,10			
Zagłēbienie	1,50	1,50	1,50	1,50	1,50			
Średnica/Mat.	Ø90 PVC							
Spadek[‰]	0,00							
Odległość [m]	0,00	87,0	87,0	18,0	105,0	51,0	156,0	159,0
Oznaczenia	16	17	18	N	HP			

Kreślił	inż TOMASZ TATAREK	ZAKŁAD KOMUNALNY SP. Z O. O. W JASIENIU	
Kreślił	mgr inż. TOMASZ PEŁKA		
Podziałka	Profil podłōżny sieci wodociągowej Świbna Kolonia Odcinek 16 - HP	Data	Numer rysunku
1:100 1:500		13.12.2007 r	

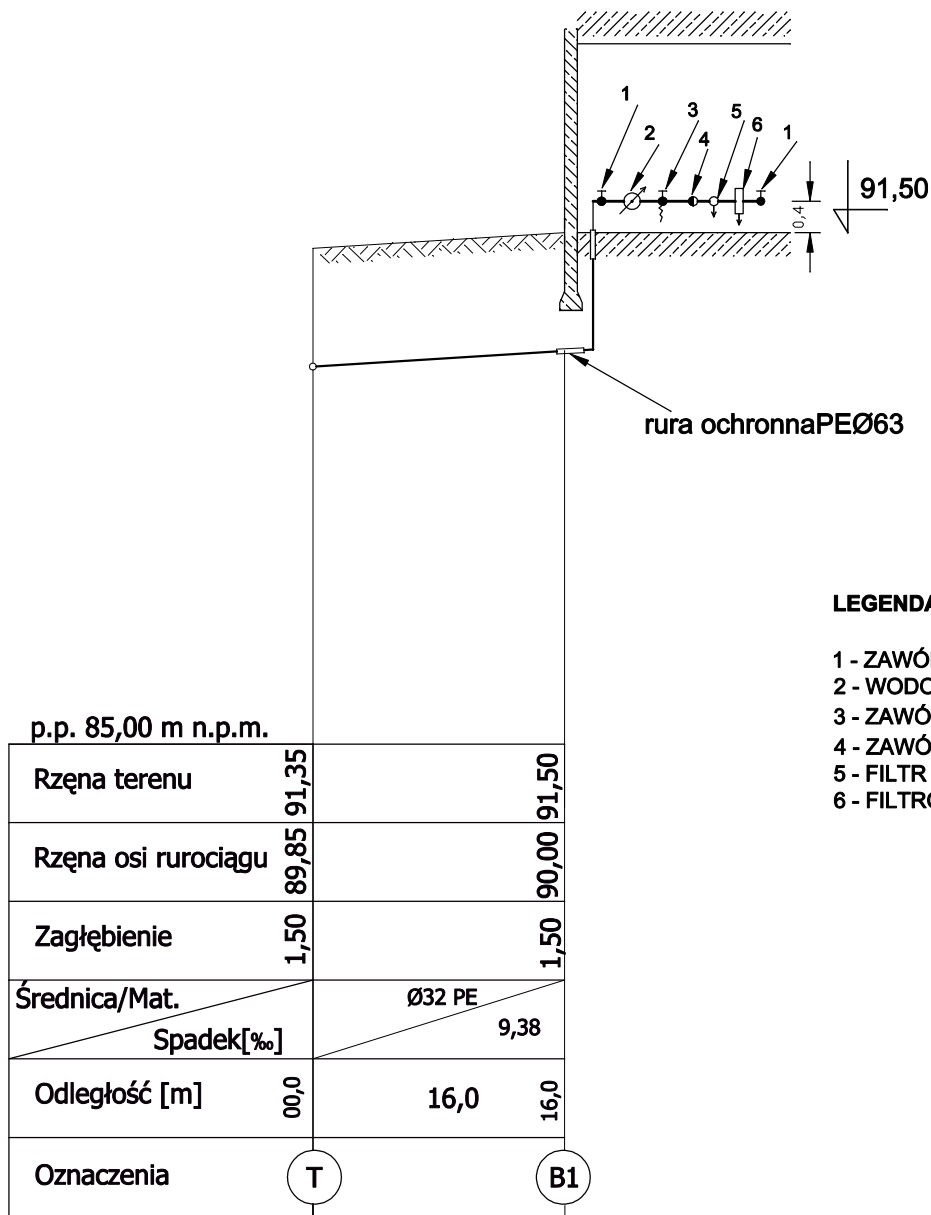

LEGENDA:

- 1 - ZAWÓR KULOWY Ø25
- 2 - WODOMIERZ SKRZYDEŁKOWY JS 1,5
- 3 - ZAWÓR KULOWY SPUSTOWY Ø25
- 4 - ZAWÓR ZWROTNY Ø25
- 5 - FILTR SIATKOWY Ø25
- 6 - FILTRODMULNIK FOM Ø25

Kreślił	inż TOMASZ TATAREK	ZAKŁAD KOMUNALNY SP. Z O. O. W JASIENIU	
Kreślił	mgr inż. TOMASZ PEŁKA		
Podziałka 1:100 1:500	Profil podłōżny sieci wodociagowej Świbna Kolonia Odcinek T - B1	Data 13.12.2007 r	Numer rysunku

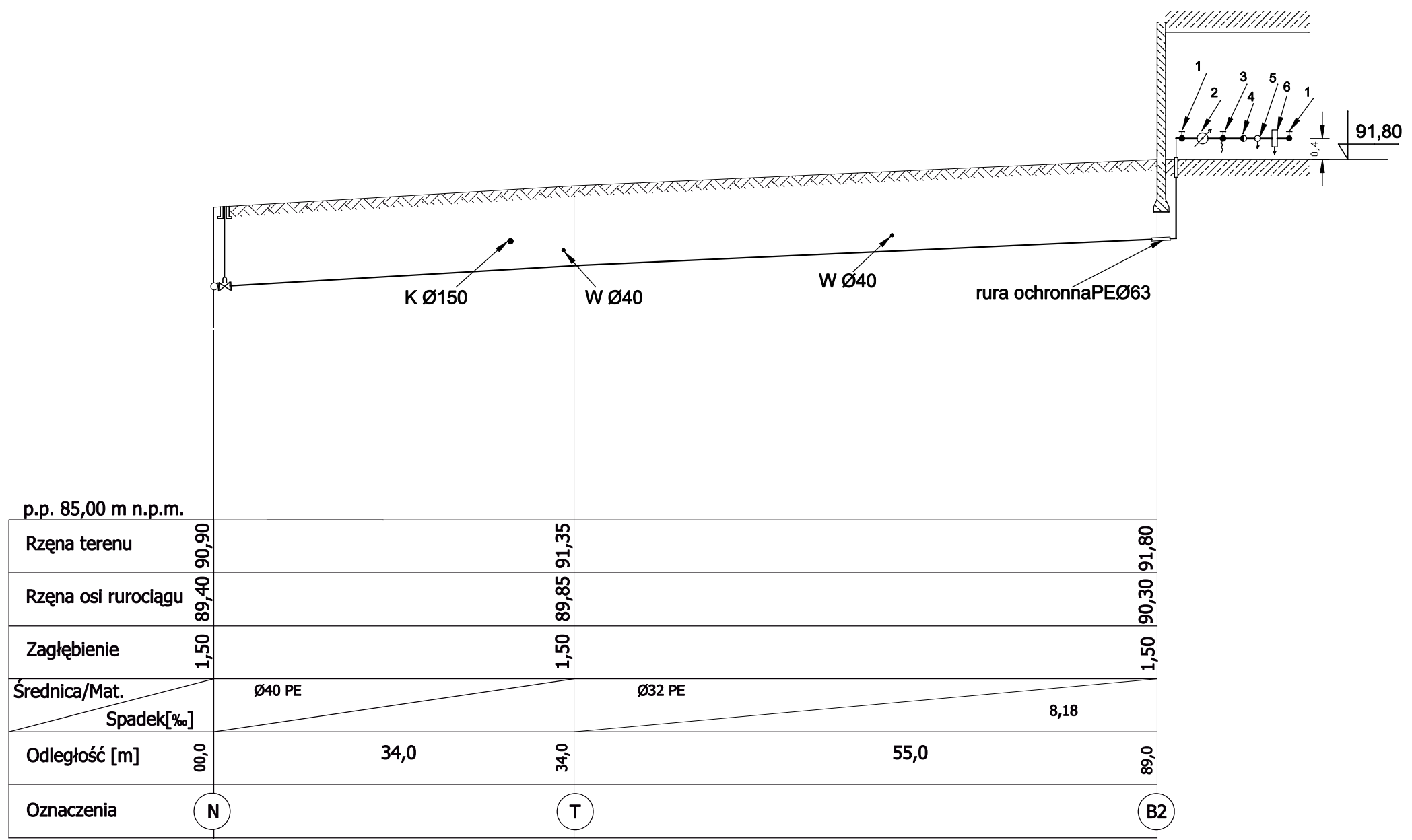

LEGENDA:

- 1 - ZAWÓR KULOWY Ø25
- 2 - WODOMIERZ SKRZYDEŁKOWY JS 1,5
- 3 - ZAWÓR KULOWY SPUSTOWY Ø25
- 4 - ZAWÓR ZWROTNY Ø25
- 5 - FILTR SIATKOWY Ø25
- 6 - FILTRODMULNIK FOM Ø25

Kreślił	inż TOMASZ TATAREK	ZAKŁAD KOMUNALNY SP. Z O. O. W JASIENIU	
Kreślił	mgr inż.TOMASZ PEŁKA		
Podziałka 1:100 1:500	Profil podłóżny sieci wodociągowej Świbna Kolonia Odcinek N - B2	Data 13.12.2007 r	Numer rysunku

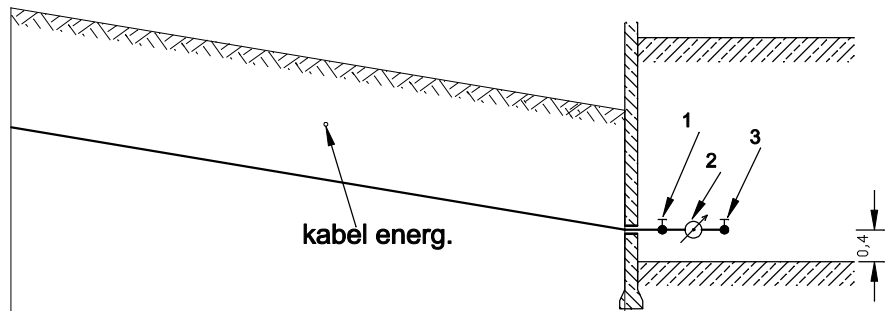

p.p. 85,00 m n.p.m.

Rzēna terenu	93,70		93,70
Rzēna osi rurociagu	91,20		91,20
Zagłēbienie	1,50		1,50
Średnica/Mat.	Ø32 PE		
Odległość [m]	0,00	39,0	39,0
Oznaczenia	T		B32

LEGENDA:

- 1 - ZAWÓR KULOWY Ø25
- 2 - WODOMIERZ SKRZYDEŁKOWY JS 1,5
- 3 - ZAWÓR KULOWY SPUSTOWY Ø25

Kreślił	inż TOMASZ TATAREK	ZAKŁAD KOMUNALNY SP. Z O. O. W JASIENIU	
Kreślił	mgr inż. TOMASZ PEŁKA		
Podziałka 1:100 1:500	Profil podłóżny sieci wodociągowej Świbna Kolonia Odcinek T - B32	Data 13.12.2007 r	Numer rysunku

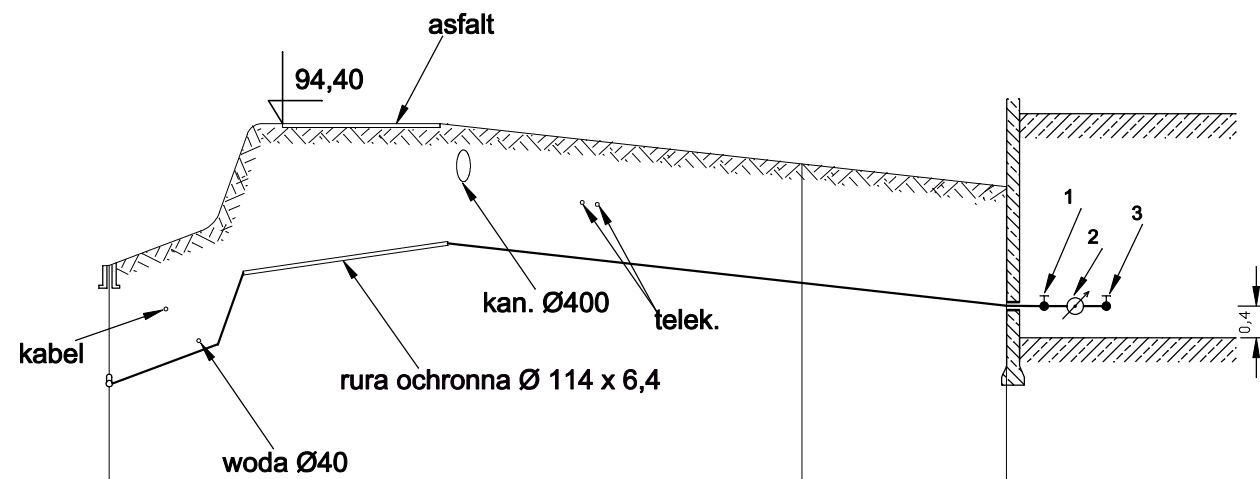

LEGENDA:

- 1 - ZAWÓR KULOWY Ø25
- 2 - WODOMIERZ SKRZYDEŁKOWY JS 1,5
- 3 - ZAWÓR KULOWY SPUSTOWY Ø25

p.p. 85,00 m n.p.m.

Rzēna terenu	92,60	93,70	93,60
Rzēna osi rurociagu	91,10	92,20	92,10
Zagłēbienie	1,50	1,50	1,50
Średnica/Mat.	Ø40 PE		Ø40 PE
Spadek[‰]			
Odległość [m]	0,00	44,0	57,0
Oznaczenia	N	T	B33

Kreślił	inż TOMASZ TATAREK	ZAKŁAD KOMUNALNY SP. Z O. O. W JASIENIU	
Kreślił	mgr inż. TOMASZ PEŁKA		
Podziałka 1:100 1:500	Profil podłōżny sieci wodociągowej Świbna Kolonia Odcinek HP - B33	Data 13.12.2007 r	Numer rysunku